

Norme per le competizioni della FIE, Regolamento dei materiali, dicembre 2010 Copyright FIE

TITOLO TERZO : REGOLAMENTO DEL MATERIALE

I. ARMI E ATTREZZATURE DEI TIRATORI

Capitolo 1

ARMAMENTO

Caratteristiche comuni a tutte le ARMI

m.1

- m.1.1 Esistono tre tipi di armi: il fioretto, la spada e la sciabola.
- m.1.2 Tutte le armi sono ammesse a condizione di essere conformi al presente regolamento e alle norme di sicurezza in esso inserite.
- m.1.3 L'arma è costruita in modo da non poter normalmente ferire il tiratore o il suo avversario. Eventuali interventi correttivi di rettifica, di limatura o altre modifiche in una lama, alla coccia e alla punta sono vietati.
- m.1.4 È vietato affilare il bordo o i bordi della punta.

Descrizione generale

m.2

- Ogni arma è composta dalle seguenti parti:
 - m.2.1 Una **lama** di acciaio flessibile, che termina in cima con un **bottone** e alla base con un **codolo** (quest'ultimo incluso nel manico, quando l'arma è montata).
 - m.2.2 Un'**impugnatura** in cui il codolo è fissato da un **dado di fissaggio** o in altro modo che consenta alla mano del tiratore di reggere l'arma. Essa può essere costituita da uno o più parti; in quest'ultimo caso, si compone in **manico** (che normalmente contiene la mano) e **pomolo** (parte posteriore del manico che serra il manico al codolo).
 - m.2.3 Una **coccia** metallica fissata – il lato convesso verso la parte anteriore – tra la lama e l'impugnatura che serve a proteggere la mano che regge l'arma. Nel fioretto e nella spada, la coccia deve obbligatoriamente contenere un'imbottitura o un cuscinetto (vedi m.5.2) per ammortizzare i colpi; conterrà inoltre una **presa elettrica di coccia** per la connessione con il **passante**.

Dimensioni (vedi m.7 ss, m.15ss, m.21 ss)

m.3

- Ogni arma ha la sua forma e le misure specifiche.

- m.3.1 La **lunghezza della lama** include il bottone e ogni altro pezzo davanti alla convessità della coccia, anche se non collegato ad essa.
- m.3.2 La **lunghezza totale dell'arma** e quella delle sue diverse parti, corrisponde alle distanze che separano i piani paralleli tra loro e perpendicolari all'asse della lama; questi piani si trovano:
- a) all'estremità anteriore dell'arma;
 - b) al punto in cui la lama esce dalla superficie convessa anteriore della coccia;
 - c) nella parte posteriore della coccia;
 - d) tra il manico e il pomolo;
 - e) alla fine dell'impugnatura.
- m.3.3 La **lunghezza totale dell'arma** è la distanza tra i piani a) ed e); la **lunghezza della lama** quella tra a) e b); la **lunghezza del manico** quella tra b) ed e) e la **profondità della coccia** tra b) e c).
- m.3.4 La **lunghezza massima totale** dell'arma è inferiore alla lunghezza massima ammissibile della lama e del manico addizionati tra loro; queste due lunghezze devono, in conseguenza, compensarsi per formare la lunghezza totale dell'arma.
- m.3.5 Per **misurare** la lunghezza totale sia dell'arma che della lama, è necessario che quest'ultima non presenti alcuna curvatura; durante la misurazione essa sarà quindi mantenuta piatta su una superficie piana.
- m.3.6 Tra i piani d) ed e) si possono trovare solo il **pomolo** o il **dado di fissaggio**.

Impugnatura

m.4

- m.4.1 Nel fioretto e nella spada la **lunghezza massima** del manico è di 20 cm tra i piani b) ed e) e 18 cm tra i piani b) e d). Nella sciabola, la lunghezza massima del manico è di 17 cm (vedi disegni).
- m.4.2 L'impugnatura deve passare attraverso la **sagoma (gabarit)** in cui passa la coccia. Essa è costruita in modo tale da non poter, normalmente, ferire il tiratore o il suo avversario.
- m.4.3 E' consentito ogni sistema di impugnatura a condizione che soddisfi il regolamento che ha per obiettivo di mettere in condizioni di parità i vari tipi di arma. Tuttavia, **nella spada**, le impugnature metalliche ortopediche o di altro tipo non possono essere ricoperte con pelle o con qualsiasi altro materiale che permettano di nascondere fili o pulsanti.
- m.4.4 L'impugnatura non può includere nessun dispositivo che favorisca l'uso dell'arma come **arma da lancio**.
- m.4.5 Il manico non può includere alcun dispositivo in grado di aumentare in alcun modo la **protezione** che la coccia fornisce alla mano o al polso del tiratore e il codolo o l'attacco elettrico che oltrepassino la coccia sono severamente proibiti.
- m.4.6 Se l'impugnatura (o il guanto) include **un dispositivo o un attacco o una forma speciale** (ortopedica) che fissa la mano sull'impugnatura, l'impugnatura deve soddisfare le due condizioni seguenti:
- a) determinare e garantire un'unica posizione della mano sull'impugnatura;
 - b) quando la mano occupa sull'impugnatura questa posizione, la punta del pollice, completamente allungato, non può essere ad una distanza superiore a 2 cm dalla superficie interna della coccia.

Coccia (vedi m.9, m.17, m.24).**m.5**

m.5.1 La **faccia convessa** della coccia, con superficie liscia e poco lucida, ha una forma tale da non poter arrestare o trattenere la punta dell'arma avversaria. I bordi non possono essere in rilievo.

m.5.2

- a) Nel fioretto e nella spada, la coccia deve obbligatoriamente contenere un cuscinetto (imbottitura) largo abbastanza da proteggere i fili elettrici dalle dita del tiratore. L'imbottitura della faccia interna della coccia deve avere uno spessore inferiore a 2 cm e essere disposta in modo da non aumentare la protezione che la coccia dà alla mano.
- b) La **disposizione degli organi di connessione** elettrica deve essere tale da rendere impossibile per il tiratore provocare rotture o contatti durante il combattimento.
- c) Nel **fioretto**, il filo sarà protetto da una guaina isolante.
- d) Nella **spada**, i due fili saranno protetti da due guaine isolanti, una per ciascun filo.
- e) Il **filo e la guaina isolante** arriveranno nelle immediate vicinanze della borchia fissa.
- f) In nessun caso, i **fili non isolati** debbono sporgere dalle borchie (vedi m.29, m.31).

m.5.3 All'interno della coccia, il sistema di connessione è libero, a condizione che soddisfi le seguenti condizioni:

- a) deve essere **facile da attaccare e staccare**;
- b) deve **consentire le ispezioni** con l'uso di dispositivi semplici, come un temperino o una moneta;
- c) deve permettere di **applicare facilmente** la punta avversaria contro la parte messa a terra;
- d) deve essere dotato di un **dispositivo di sicurezza** per evitare la disconnessione durante il combattimento; se il dispositivo di sicurezza non è attaccato all'arma, tale dispositivo dev'essere attaccato alla presa del passante.
- e) deve assicurare il **contatto dei conduttori** elettrici in modo assoluto: un'interruzione, anche temporanea, durante il funzionamento delle apparecchiature, non deve essere possibile;
- f) non deve includere pezzi che permettano di stabilire un passaggio di corrente tra i terminali.

m.5.4

- a) La **resistenza ohmica** da rispettare per il fioretto e la spada è di 2 ohm max.
- b) Coloro che vogliono montare armi elettrificate, senza possedere mezzi per effettuare controlli elettrici, sono avvisati che i limiti di resistenza dei circuiti indicati per ciascuna arma sono scelti in modo che ogni montatore che applichi un minimo di attenzione al suo lavoro possa ottenerli.
- c) Si raccomanda loro di:
 - i) di ben **disossidare** la superficie esterna della coccia e le superfici di contatto all'interno di questa;
 - ii) di **non danneggiare** l'isolamento dei fili, soprattutto quando essi passano nella scanalatura della lama in corrispondenza del bottone o della coccia;
 - iii) di evitare **accumuli di colla** nelle scanalature della lama.

m.5.5

a) In fioretto e spada saranno accettate solo le punte d'arresto tradizionali o omologate. Nessun altro tipo di punta d'arresto, soprattutto le nuove punte non omologate, sarà accettato durante il controllo.

Per una facile identificazione, ricordate che una punta tradizionale dispone di due viti per fissare il bottone della punta d'arresto alla base, tutto è in metallo e non sono presenti parti in plastica alla base.

Per facilitare le operazioni di controllo delle armi e consentire l'osservazione completa della punta e della sua base, i fioretalisti sono invitati a presentare al loro controllo delle armi i loro fioretti con le punte nude non rivestite di nastro per i 15 cm di lunghezza.

b) per far sì che i segnali attivati dal contatto della punta con l'avversario siano correttamente trasmessi all'apparecchio di segnalazione, le punte d'arresto devono essere pulite. La resistenza elettrica misurata con un ohmetro non deve superare il limite di due ohm (m.5.4.a).

c) le lame, le cocce di spada e fioretto, e la guardia della sciabola sono interamente metalliche, salvo che nella sciabola dove la parte della coccia dal lato del pomolo è isolata (guaina isolante), le cocce non possono essere coperte nella parte esterna da nessun materiale (plastica o altro).

Le cocce e la guardia della sciabola (il cappuccio) non possono portare alcuna pubblicità. Questo è valido anche per la parte isolata della guardia della sciabola.

d) Il tiratore o la persona che cerca di segnare stoccate in modo non regolare sia con l'arma sia con la manipolazione del dispositivo di segnalazione saranno esclusi dalla competizione o dal campo di gara e, dopo l'identificazione, saranno passibili di sanzioni complementari.

FIORETTO

Peso

m.6 Il **peso totale** del fioretto pronto per essere utilizzato è inferiore a 500 grammi.

Lunghezza

m.7 La **lunghezza massima totale** del fioretto è di 110 cm.

Lama

m.8

m.8.1 La lama è di **sezione rettangolare** e dev'essere realizzata in acciaio secondo le norme di sicurezza inserite nel regolamento.

m.8.2 I **bordi** sono smussati per evitare spigoli vivi e devono essere ridotti con un angolo di smusso di 45 (+ o - 5) gradi e degradanti (0,5 + o - 0,1 mm per ogni lato) per non essere o diventare taglienti.

m.8.3 La lama è **montata** con la dimensione più larga disposta orizzontalmente.

m.8.4 La **lunghezza massima della lama** è di 90 cm (vedi m.3).

m.8.5 La lama deve avere una **flessibilità** corrispondente ad un aumento ("freccia") di 5,5 cm minimo e 9,5 cm massimo misurati nelle seguenti condizioni:

a) La lama è fissata orizzontalmente a 70 cm dal bordo del pulsante.

b) Un peso di 200 grammi (**tolleranza +/- 1 g**) è sospeso a 3 cm dalla punta del pulsante.

c) La "freccia" è misurata alla fine del pulsante tra la posizione non carica e carica.

d) La scanalatura della lama deve trovarsi in alto.

m.8.6 La lama dev'essere più dritta possibile, l'**eventuale curva** deve essere regolare e la freccia in ogni caso inferiore a 1 cm, consentita solo in direzione verticale e deve trovarsi vicina al centro della lama.

La curvatura della lama dev'essere misurata come segue:

- i) la lama viene posta su una superficie piana con la curva rivolta verso l'alto;
- ii) si misura la distanza massima tra la superficie piana e la lama: questa distanza rappresenta la curvatura della lama (cf Figura 8).

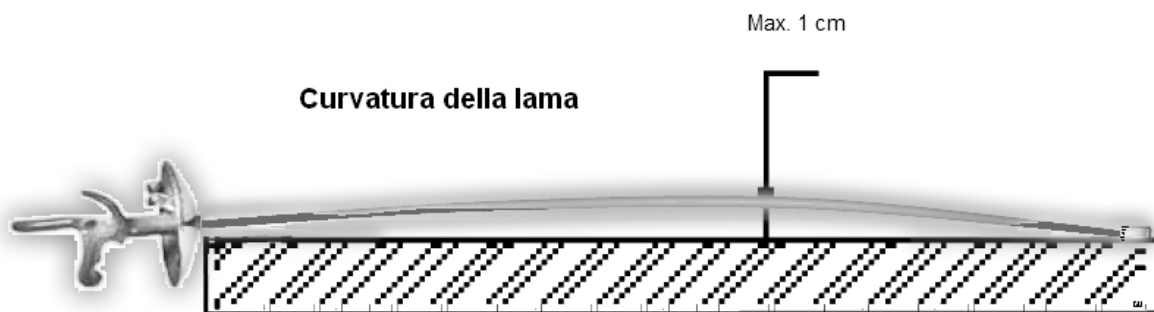

DIMENSIONI DEL FIORETTO

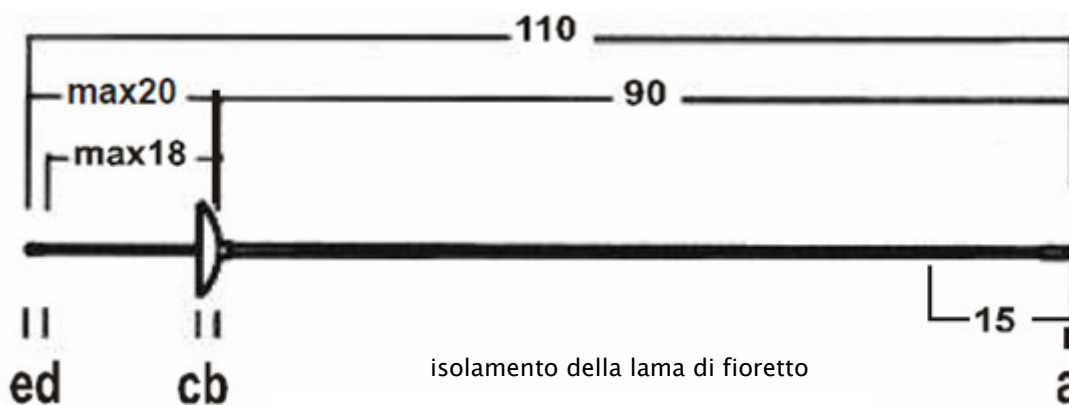

LA COCCIA

Dimensioni in cm

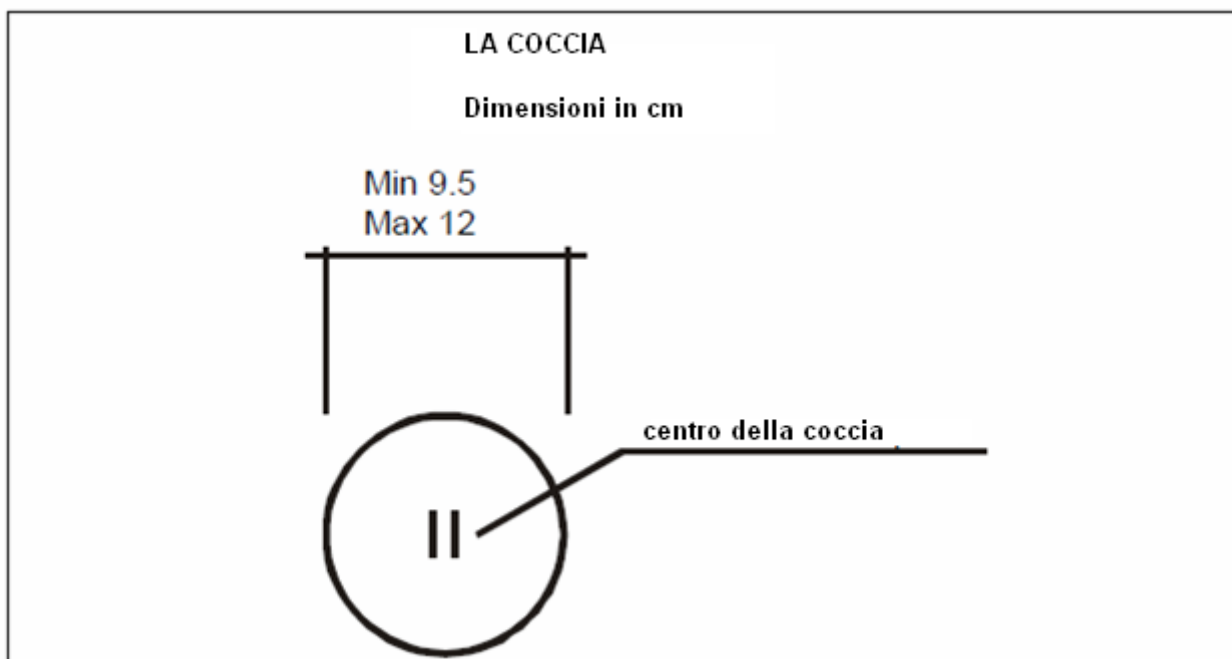

Il peso totale del fioretto dev'essere inferiore a 500 gr.

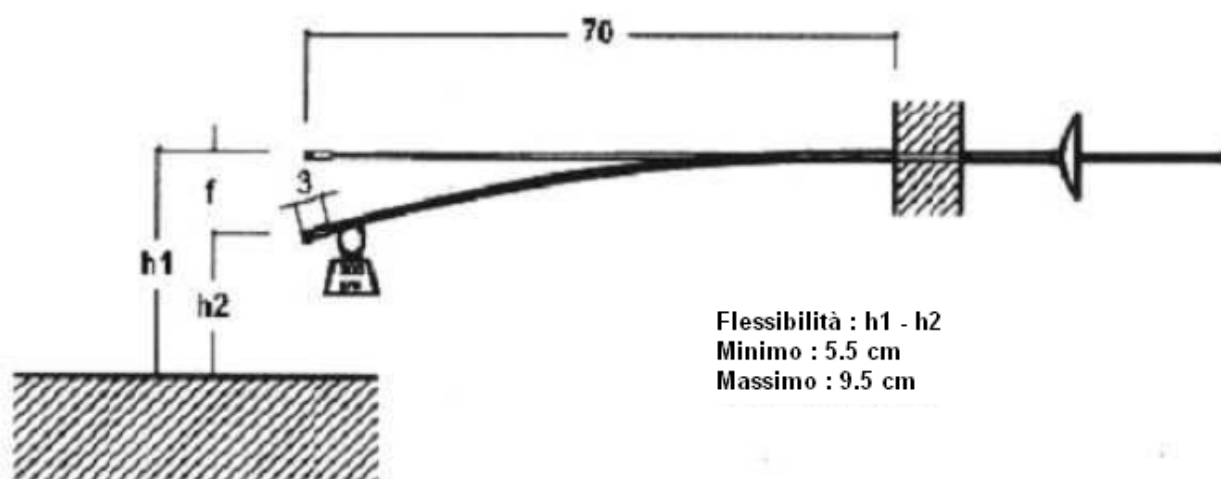

Le immagini qui sopra sono fornite solo a titolo illustrativo. In caso di dubbio, prevarrà la formulazione del testo considerato

Coccia (vedi M.5)

m.9

- m.9.1 La **coccia** deve passare attraverso un tubo cilindrico dritto di 12 cm di diametro e 15 cm di lunghezza (gabarit), con la lama parallela all'asse del cilindro.
- m.9.2 L'**eccentricità** è vietata, il che significa che la lama deve passare attraverso il centro della coccia. Il diametro della coccia dev'essere compreso tra 9,5 cm e 12 cm.

Filo elettrico

m.10

Il fioretto contiene un **solo filo elettrico** incollato in una scanalatura lungo la lama che collega permanentemente la punta d'arresto alla spina corrispondente all'interno della coccia.

Punta d'arresto

m.11

- m.11.1 Il **diametro della corona della punta d'arresto** è compreso tra 5,5 e 7 millimetri; il diametro del corpo del bottone, compreso l'isolamento verso l'esterno, non può essere inferiore a quello della punta d'arresto di più di 0,3 millimetri.
- m.11.2 La punta d'arresto è di **forma cilindrica**. La sua **testata** è piatta e perpendicolare all'asse. Il bordo deve presentare sia un arrotondamento di 0,5 mm di raggio, sia uno smusso a 45° per 0,5 mm.
- m.11.3 La **pressione** da esercitare sulla punta d'arresto, necessaria per interrompere il contatto e attivare il dispositivo di segnalazione deve essere superiore a 500 grammi, vale a dire che questo peso deve essere respinto dalla molla del bottone. Questi pesi di 500 grammi, forniti dal Comitato Organizzatore, possono avere una tolleranza di + o - 2 grammi. Esempio: 498-502 grammi.
- m.11.4 La **corsa** della punta d'arresto necessaria per provocare l'attivazione dell'apparecchio di segnalazione, corsa detta di "accensione", può essere infinitamente piccola; la corsa totale della punta d'arresto è al massimo di un millimetro. Il gabarit utilizzato deve avere una tolleranza massima +/- 0.05 mm.

- m.11.5 La punta d'arresto dev'essere **mantenuta nel bottone** in almeno in due punti ugualmente distanziati, o da un altro sistema dopo l'accettazione da parte della commissione SEMI.
- m.11.6 A riposo, la punta d'arresto è in contatto con la **massa del fioretto**. Quando c'è la stoccata il contatto deve interrompersi.

Fissaggio del bottone

m.12

- m.12.1 Se la **base** del bottone non è un pezzo unico con la lama, o non permette di mantenere il piano alla fine di essa, dev'essere fissata avvitandola sulla punta della lama tagliata e filettata, rispettando le seguenti condizioni:
- m.12.2 Solo il **fissaggio** di metallo su metallo è normalmente consentito. Tuttavia, il fissaggio con un materiale isolante che offra un'elevata resistenza meccanica potrà essere autorizzato dopo accettazione da parte della commissione SEMI.
- m.12.3 Qualsiasi operazione di **saldatura o brasatura** o in generale qualsiasi riscaldamento, potendo influenzare la tempra della lama, è vietata. La sola saldatura autorizzata è con stagno molto fusibile eseguita con saldatore e utilizzata solo per evitare l'allentamento.
- m.12.4 Prima di filettare, la punta della lama non può, in alcun punto, presentare un **diametro inferiore** a 3,5 mm, e questo senza alcuna guarnizione, processo rigorosamente vietato.
- m.12.5 Per una testa della punta la misura del filetto avrà un **diametro del centro** di un minimo di 2,7 mm (filetto SI 3,5 x 0,60). La filettatura deve essere eseguita molto stretta.
- m.12.6 La **parte della lama** sulla quale si adatta il bottone deve avere una lunghezza da 7 a 8 mm, completamente ricoperta dal pulsante. Si raccomanda di filettare solo la metà estrema di questa lunghezza. Sull'altra metà, il bottone presenterà una superficie liscia di 3,5 mm di diametro, in cui la parte corrispondente della lama dovrebbe entrare con una certa pressione.
- m.12.7 Per le teste di punta in **lega leggera**, bisogna presentare il caso alla Commissione SEMI.
- m.12.8 Nel punto in cui il filo passa attraverso il bottone, la **larghezza della scanalatura** non può essere superiore a 0,5 mm e la sua profondità non può superare 0,6 millimetri, misurata sul diametro del centro del filetto, in modo indebolire il meno possibile la sezione.
- m.12.9 Solo i membri della commissione **SEMI** o il **Direttorio tecnico** possono richiedere la verifica di quanto sopra.

L'isolamento del pulsante, la lama e il manico

m.13

- m.13.1 Il corpo del bottone e la lama del fioretto fino ad una lunghezza di 15 cm **dal bottone**, sono integralmente coperti con **materiale isolante** (chatterton, adesivo, nastro adesivo, plastica o vernice).
- m.13.2 Il **collareto** scorrevole all'interno del bottone e che sostiene la punta di arresto, deve essere di un diametro inferiore a quello della testa isolata della punta d'arresto, al fine di non provocare un contatto accidentale con il giubbetto elettrico in caso di stoccata.

SPADA

Peso

m.14

Il **peso totale** della spada pronta per essere utilizzata è inferiore a 770 grammi.

Lunghezza

m.15

La **lunghezza massima totale** della spada è di 110 cm (Cf m.3).

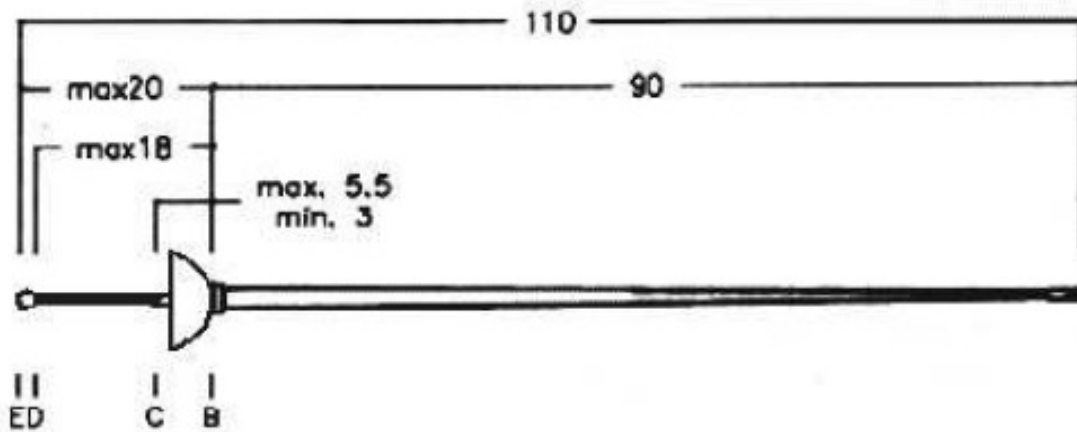

Le immagini qui sopra sono fornite solo a titolo illustrativo. In caso di dubbio, prevarrà la formulazione del testo considerato

Lama

m.16

- m.16.1 La lama è in acciaio a **sezione triangolare**, senza bordi taglienti e dev'essere realizzata secondo le norme di sicurezza allegate. Ci sono due metodi di fabbricazione:
- Realizzazione per forgiatura di un cilindro di acciaio (vedi figura a)
 - Realizzazione per piegatura di una lastra di acciaio (vedi figura b)
- m.16.2 La lama è il più diritta possibile, è montata con la svasatura maggiore verso l'alto. La **curvatura eventuale** dev'essere regolare e la freccia in ogni caso inferiore a 1 cm, è ammessa solo nel senso verticale e deve essere situata vicino al centro della lama.

La curvatura della lama dev'essere misurata come segue:

- i) la lama viene posta su una superficie piana con la curva rivolta verso l'alto;
- ii) si misura la distanza massima tra la superficie piana e la lama: questa distanza rappresenta la curvatura della lama (cf Figura 9).

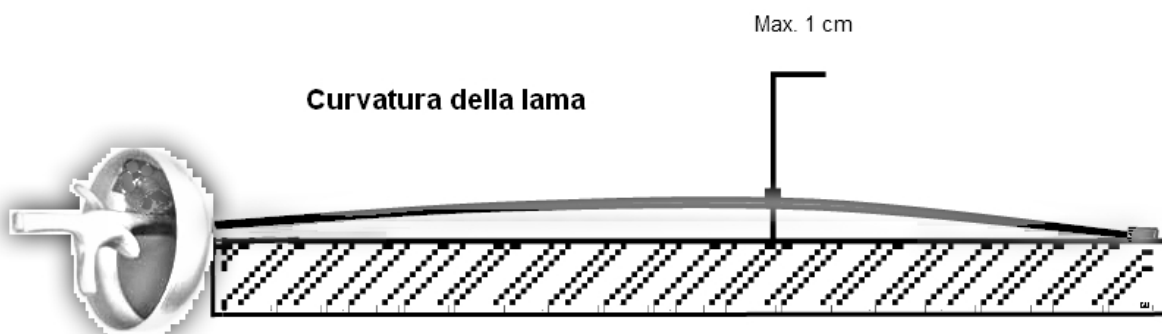

Le immagini qui sopra sono fornite solo a titolo illustrativo. In caso di dubbio, prevarrà la formulazione del testo considerato

- m.16.3 La **lunghezza massima** della lama è di 90 cm.
- m.16.4 La **larghezza massima** di uno qualsiasi dei tre lati della lama è di 24 mm.

m.16.5 La lama deve avere una **flessibilità** corrispondente ad una freccia minima di 4,5 centimetri e massima di 7 cm, misurata nelle seguenti condizioni:

- la lama è fissata orizzontalmente a 70 cm dal bordo del pulsante.
- un peso di 200 grammi (tolleranza +/- 1 g) è sospeso a 3 cm dalla punta del pulsante.
- la "freccia" è misurata alla fine del pulsante tra la posizione non carica e carica.

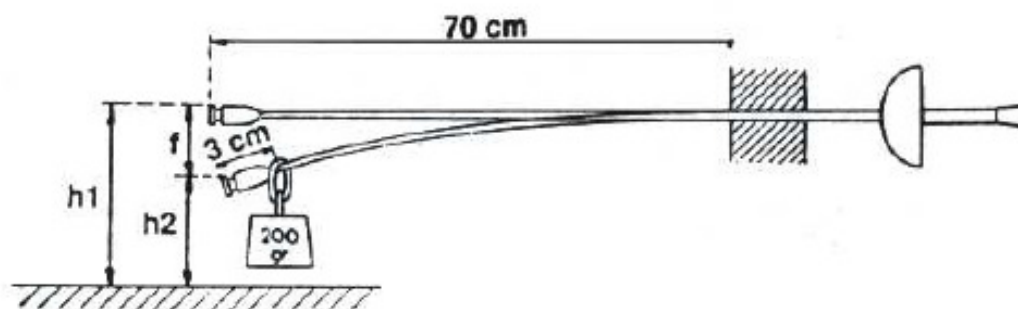

Flessibilità : $h1 - h2$
 Minima : 4.5 cm
 Massima : 7 cm

Fig. 2
Eccentricità
della cocchia

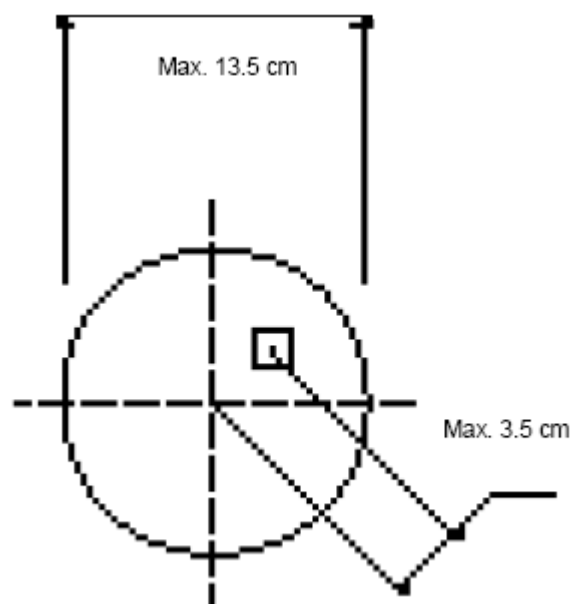

Fig. 3 Sezione di spada



Max. 2.4 cm



Max. 2.4 cm

Le immagini qui sopra sono fornite solo a titolo illustrativo. In caso di dubbio, prevarrà la formulazione del testo considerato

Cocchia (vedi m.5)

m.17

m.17.1 La **cocchia**, il cui bordo deve essere circolare, deve passare attraverso un cilindro di 13,5 centimetri di diametro e 15 cm di lunghezza (gabarit), con la lama parallela all'asse del cilindro.

La profondità della cocchia (distanza tra i piani b) e c) è compresa tra 3 e 5,5 cm (vedi m.3).

m.17.2 La **lunghezza totale** tra i piani a) e c) non può mai superare i 95,5 centimetri (vedi m.3).

m.17.3 L'**eccentricità** (distanza tra il centro della cocchia e il punto in cui la lama vi passa attraverso) è consentita se non superiore a 3,5 cm.

Fili elettrici

m.18

m.18.1 Nella spada sono incollati, nella scanalatura della lama, **due fili elettrici** che collegano il bottone ai due pin della presa all'interno della cocchia che costituiscono il circuito attivo della spada. La massa della spada è connessa al terzo pin della presa del collegamento.

m.18.2 L'impugnatura deve avere, nella parte finale che è in contatto con la cocchia, una tacca di minimo 2 mm che permetta ai fili elettrici e alle loro guaine di passare all'interno della cocchia verso i connettori senza essere troppo costretti. (Vedi 31.7).

Punta d'arresto e bottone

m.19

m.19.1 Il bottone elettrico si conclude con una **punta d'arresto** che deve soddisfare le condizioni seguenti:

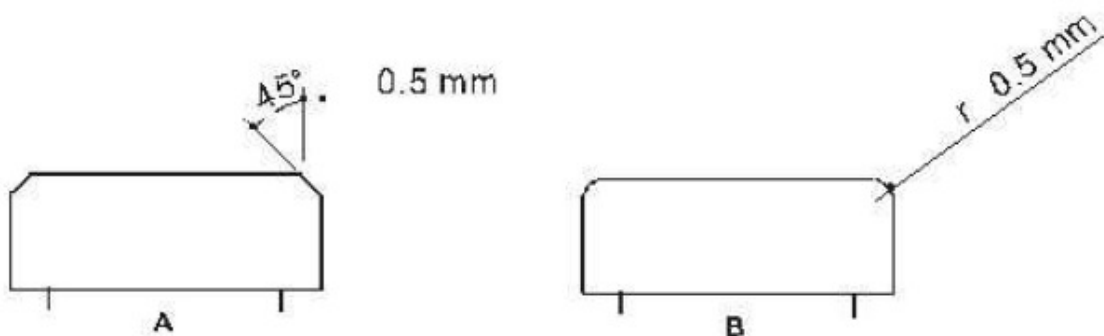

Le immagini qui sopra sono fornite solo a titolo illustrativo. In caso di dubbio, prevarrà la formulazione del testo considerato

a) La punta d'arresto è di forma **cilindrica**. La sua superficie anteriore è piatta e perpendicolare all'asse. Sul bordo presenterà un **arrotondamento** di 0,5 mm di raggio e uno smusso a 45 ° di 0,5 mm.

b) Il **diametro** della corona della punta d'arresto è di 8 mm, con tolleranza di + / - 0,05 mm. Il diametro della base non può essere inferiore a 7,7 mm.

c) Il **collareto** che guida la punta d'arresto e ogni placca d'isolante devono essere sufficientemente rientranti dalla corona (si consiglia da 0,3 a 0,5 mm di diametro) perché non sia possibile indurre un segnale semplicemente trascinando la punta d'arresto in pressione contro la superficie "curva" della cocchia (vedi t.67a) (disegno sotto).

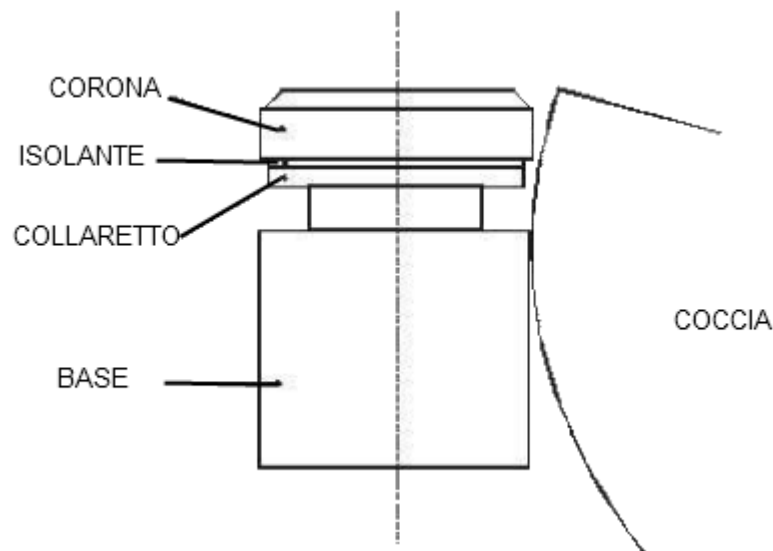

Le immagini qui sopra sono fornite solo a titolo illustrativo. In caso di dubbio, prevarrà la formulazione del testo considerato

- m.19.2 La **pressione** da esercitare sulla punta d'arresto necessaria a provocare la creazione di un contatto nel circuito della spada e quindi attivare l'apparecchio dev'essere superiore a 750 grammi, vale a dire che questo peso dev'essere respinto dalla molla del bottone.
- m.19.3 Il **peso** utilizzato per controllare le spade dei tiratori in pedana è costituito da un cilindro di metallo perforato su una parte della sua base, con un foro parallelo ai suoi bordi; questo foro nel quale viene introdotta la punta della lama, dev'essere fornito di una guaina isolante per evitare che la sua parte di metallo possa mettersi in contatto con la massa della spada e quindi falsare i risultati del controllo. I pesi di 750 grammi, forniti dal Comitato Organizzatore, possono avere una tolleranza di + / - 3 grammi. Esempio: 747-753.
- m.19.4 a) La **corsa** della punta d'arresto necessaria per provocare la creazione di un contatto nel circuito della spada e attivare il dispositivo di segnalazione, corsa detta di "accensione", deve essere superiore a 1 mm. La corsa residua della punta d'arresto dev'essere inferiore a 0.5 mm (disposizione imperativa come quella della corsa di accensione). Il gabarit utilizzato deve avere una tolleranza massima +/- 0.05 mm.
 b) Per consentire il controllo sulla pedana, la **corsa totale** deve essere superiore a 1,5 mm (vedi t.44.3). Il gabarit utilizzato deve avere una tolleranza massima +/- 0.05 mm.
 c) E' vietato **regolare** la corsa di accensione, con la punta montata sull'arma con l'uso di **viti o di qualsiasi altro dispositivo esterno**.
 d) Una vite esterna o un dispositivo analogo saranno ammessi solo se servono a garantire l'assemblaggio della punta.
 e) La **testa della vite** o di altro dispositivo non dovrà mai superare la superficie piana anteriore della punta e l'alloggiamento in questa superficie piana non potrà superare i 2 mm di diametro.
- m.19.5 Le punte d'arresto devono essere **mantenute nel bottone** in almeno due punti equidistanti, o da un altro sistema accettato dalla commissione SEMI.
- m.19.6 Quando si verifica la **stoccata**, il contatto deve essere stabilito.

Fissaggio del bottone

m.20

Se la **base del bottone** non costituisce un pezzo unico con la lama o non permette di mantenere il piatto della punta della lama, il bottone deve essere fissato per avvitamento sulla punta della lama tagliata e filettata alle seguenti condizioni:

- m.20.1 Solo il **fissaggio** di metallo su metallo è normalmente consentito. Tuttavia, il fissaggio con un materiale isolante che offra un'elevata resistenza meccanica potrà essere autorizzato dopo accettazione da parte della commissione SEMI.
- m.20.2 La sola saldatura **autorizzata** è con stagno molto fusibile eseguita con saldatore e utilizzata solo per evitare l'allentamento.
- m.20.3 Prima di **filettare**, la punta della lama non può, in alcun punto, presentare un diametro inferiore a 4 mm, e questo senza alcuna guarnizione, processo rigorosamente vietato.
- m.20.4

a) La **misura del centro** del filetto in cima alla lama non può essere inferiore a 3,05 mm (filetto SI 4 x0,70).

b) La **parte della lama** sulla quale si adatta il bottone deve avere una lunghezza da 7 a 8 mm, completamente ricoperta dal bottone. Si raccomanda di filettare solo la metà estrema di questa lunghezza. Sull'altra metà, il bottone presenterà una superficie liscia di 4 mm di diametro, in cui la parte corrispondente della lama dovrebbe entrare con una certa pressione.

m.20.5 La **scanalatura** in cui i fili passano attraverso il bottone deve essere studiata in modo indebolire il meno possibile la sezione.

m.20.6 Solo i membri della commissione **SEMI** o il **Direttorio tecnico** possono richiedere la verifica di quanto sopra.

SCIABOLA

Lunghezza

m.21 La **lunghezza massima totale** della sciabola è di 105 cm (vedi m.3).

Peso

m.22 Il **peso totale** della sciabola pronta per essere utilizzata è inferiore a 500 grammi.

Lama (vedi schema)

m.23

m.23.1 La lama è in acciaio di sezione **all'incirca rettangolare**. Ha una **lunghezza massima** di 88 cm; la **larghezza minima** della lama deve trovarsi nel bottone e dev'essere di 4 mm; il suo spessore **minimo, misurato** ugualmente appena di sotto il bottone, dev'essere 1,2 mm.

m.23.2 L'estremità (della lama) è ripiegata su se stessa, o ribattuta su se stessa, per formare un **bottone** che, visto dall'alto, deve avere una sezione quadrata o rettangolare di minimo 4, massimo 6mm, la dimensione massima deve trovarsi entro i 3 mm dalla punta della lama. I bordi dell'estremità ripiegata o del bottone devono essere smussati, con un raggio minimo di 0.5 mm per eliminare qualsiasi bordo tagliente.

m.23.3 L'**estremità della lama** può anche essere realizzata con un bottone pieno che deve avere la medesima sezione del bottone ripiegato (vedi disegno).

m.23.4 Se la lama presenta una **curvatura**, essa dev'essere cedevole, continua e presentare una "freccia" inferiore a 4 cm. Sono vietate le lame le cui punte sono ad uncino o che si piegano nel senso del taglio.

La curvatura della lama dev'essere misurata come segue:

i) la lama viene posta su una superficie piana con la curva rivolta verso l'alto;

ii) si misura la distanza massima tra la superficie piana e la lama: questa distanza rappresenta la curvatura della lama (cf Figura 9).

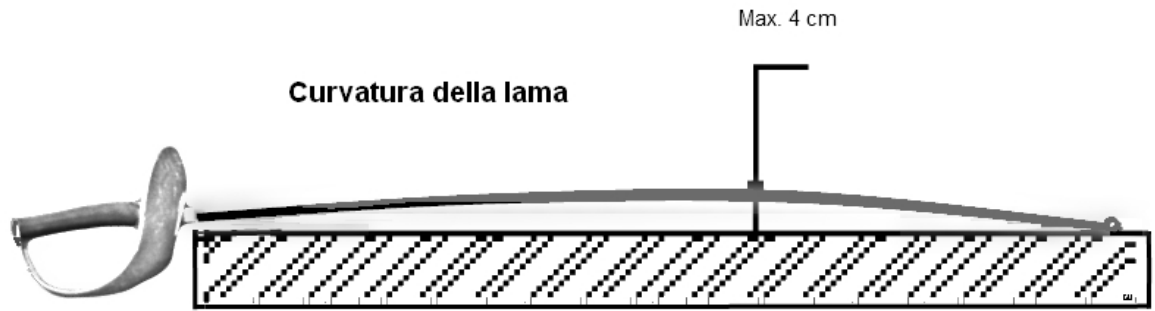

DIMENSIONI DELLA SCIABOLA

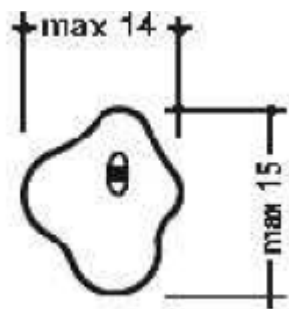
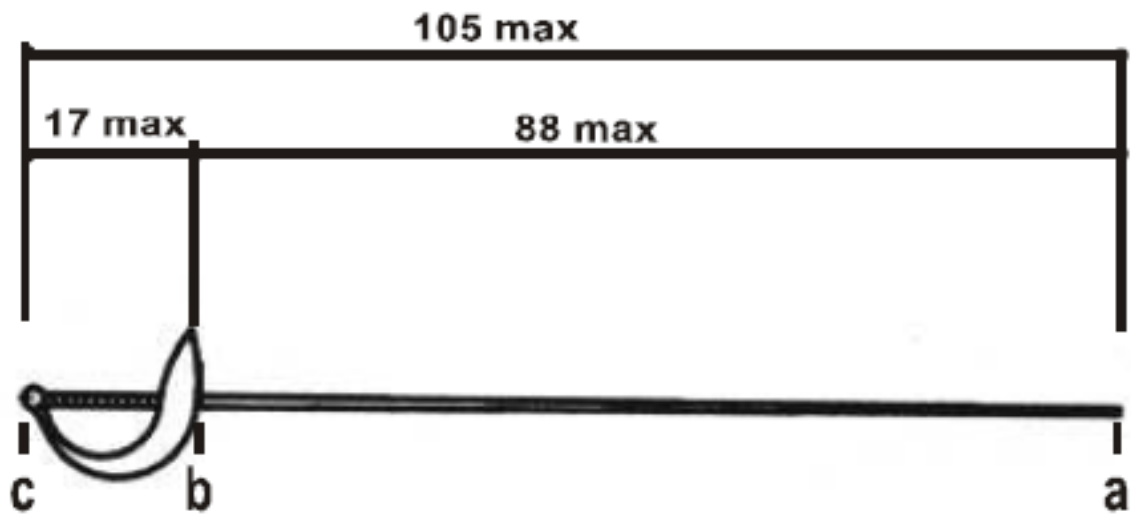
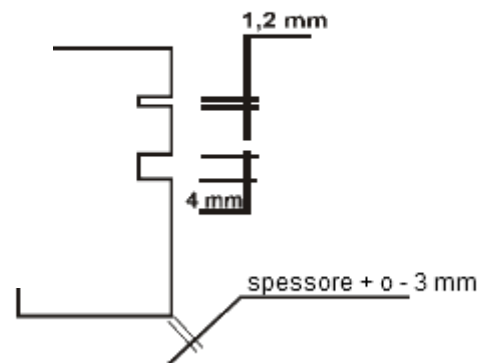

Fig. 2 : La Coccia



CURVATURA DELLA LAMA





RICCIOLO DELLA LAMA

Larghezza minima del bottone 4 mm

Spessore minimo della lama alla base del bottone 1.2 mm

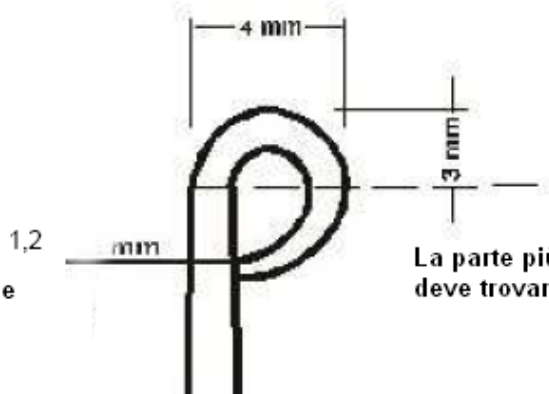

La parte più larga del bottone deve trovarsi entro i 3 mm dalla cima

CAPO SUPERIORE DELLA LAMA DI SCIABOLA

La larghezza della lama in cima al bottone sarà tra 4 min. e 6 mm max. Lo spessore della lama alla base del bottone sarà di 2mm min. La larghezza minima della lama deve trovarsi a ridosso del bottone; dev'essere come minimo di 4 mm. La parte più larga del bottone dev'essere al massimo a 3 mm dalla cima, La sua larghezza sarà di 4 mm max e 6 mm min.

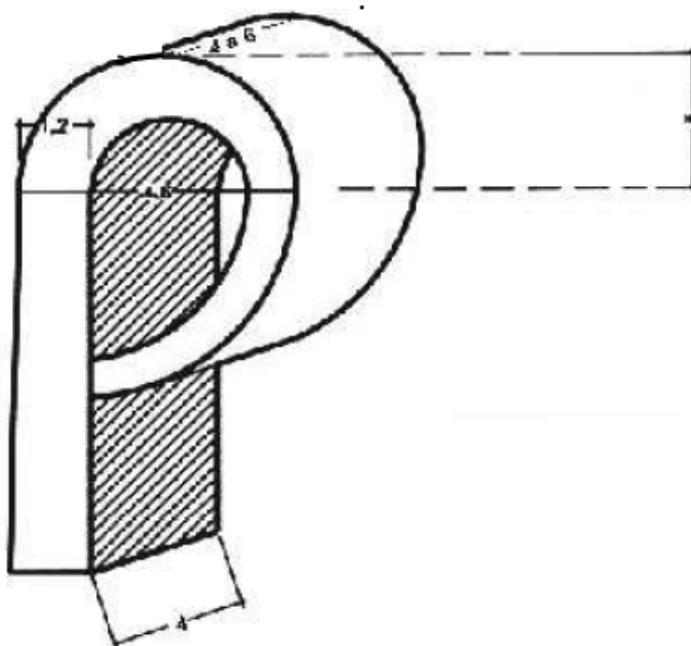

Le immagini qui sopra sono fornite solo a titolo illustrativo. In caso di dubbio, prevarrà la formulazione del testo considerato

Coccia (vedi m.5)

m.24

m.24.1 La **coccia** è piena, in pezzo unico e liscia verso l'esterno. Ha una forma convessa continua, senza bordi o buchi.

m.24.2 Essa deve **passare** attraverso una sagoma (gabarit) rettangolare di 15 x 14 cm di sezione per una lunghezza di 15 cm, con la lama parallela all'asse **longitudinale** della sagoma.

- m.24.3 Nella coccia dev'esserci una **presa** per inserirvi la spina del passante, secondo i sistemi consentiti.
- m.24.4 Le due femmine della presa di coccia devono essere in **contatto diretto** con la massa della coccia stessa nella presa del passante, costituendo così un circuito chiuso attraverso il passante, il rullo, il cavo di pedana e l'apparecchio segnalatore.
- m.24.5 La **resistenza** l'arma non può superare 1 ohm.
- m.24.6 L'**interno della coccia** dev'essere completamente **isolato** con una vernice isolante o con un cuscinetto.
- m.24.7 L'**esterno** della coccia dev'essere **isolato** tra i 7 e gli 8 cm dal pomolo.
- m.24.8 L'**impugnatura e il pomolo** devono essere completamente **isolati**.

Capitolo 2

EQUIPAGGIAMENTO E ABBIGLIAMENTO

Condizioni generali

- m.25** La **divisa nazionale** comprende le calze, i pantaloni, la giubba e il giubbetto elettrico conduttivo nel fioretto e nella sciabola (Cfr. m.28, m.34).
- m.25.1 **PROTEZIONE:** L'attrezzatura e l'abbigliamento devono fornire la **massima protezione** compatibile con la libertà di movimento necessaria per la pratica della scherma.
- m.25.2 **SICUREZZA:** Essi devono in alcun modo far correre il rischio di **disturbare o di ferire l'avversario**, né presentare strappi o aperture attraverso cui – salvo casi fortuiti – si possa infilare la lama dell'avversario oppure essa possa essere trattenuta o deviata. La giubba e il colletto devono essere completamente abbottonati e chiusi.
- m.25.3 **CARATTERISTICHE DELL' ABBIGLIAMENTO:**
- Esso dev'essere composto da un materiale sufficientemente **robusto**, essere pulito e in buone condizioni.
 - Il materiale di cui è costituito l'equipaggiamento non deve presentare una **superficie liscia** in grado di far scivolare la punta d'arresto, il bottone o la stoccata degli avversari (cfr. m.30.)
 - Le divise devono essere realizzate interamente in tessuto **resistente** a 800 newton. Un'attenzione particolare sarà data alla realizzazione di cuciture, se ve ne sono, sotto le ascelle. Una **sotto-divisa** costituita da una corazzetta per proteggere le parti vitali alte (secondo il disegno delle annesse "Norme di sicurezza per i produttori di ..."), resistente a 800 Newton, è ugualmente obbligatoria.
 - L'abbigliamento dei tiratori può essere di diversi colori, **tranne il nero**.
 - La divisa nazionale è unica.**

f) I loghi applicati sulla divisa nazionale, devono essere approvati dal Comitato Esecutivo della FIE almeno 30 giorni prima di essere utilizzati per la prima volta in una competizione ufficiale della FIE e dopo essere stati pubblicati sul sito internet della FIE.

g) **I disegni dei colori nazionali (loghi) sono obbligatori e sono identici su entrambe le gambe degli atleti, opzionali sul braccio o sulle braccia per le seguenti prove:**

- i) Campionati del Mondo e Campionati del Mondo Junior / Cadetti, in tutte gli incontri dei gironi preliminari, dell'eliminazione diretta e negli incontri a squadre;
- ii) gare di Coppa del Mondo Individuale Senior in tutti gli assalti dell'eliminazione diretta dal tabellone da 64;
- iii) gare di Coppa del Mondo a squadre, in tutti gli assalti di tutti gli incontri;

e devono essere identici per tutti i tiratori di una stessa federazione per le gare i) e iii) di cui sopra.

h) La parte posteriore della giubba del tiratore deve avere il suo nome e al di sotto il simbolo della sua nazionalità, all'altezza delle scapole, stampato direttamente sulla giacca o su un pezzo di stoffa cucita interamente sulla giubba. Le lettere devono essere maiuscole, di colore azzurro marina, da 8 a 10 cm di altezza e da 1 cm a 1,5 cm di spessore, che varia a seconda della lunghezza del nome.

m.25.4 **GIUBBA:**

- a) Per tutte le armi, la parte inferiore della giacca deve **coprire i pantaloni** per un'altezza di almeno 10 cm, quando lo schermatore si trova nella posizione di guardia (vedi m.28, m.34).
- b) La giacca deve includere obbligatoriamente un **sotto-braccio** che raddoppi la manica fino alla piegatura del gomito e verso il fianco fino vicino all'ascella. Nella spada, il tiratore ha l'obbligo di indossare una giacca regolamentare che copra l'intera superficie del tronco.
- c) **L'uso dei dispositivi di protezione del torace** (in metallo o altro materiale rigido) è obbligatorio per le donne e facoltativo per gli uomini. Nel fioretto, il corpetto paraseno dev'essere indossato sotto la corazzetta.

m.25.5 **PANTALONI:**

- a) I **pantaloni** devono essere allacciati e fissati al di sotto del ginocchio.
- b) Con i pantaloni è obbligatorio l'uso di un **paio di calze**. Esse devono coprire interamente la gamba al di sotto dei pantaloni e calzate in modo da non poter cascare.
- c) Il tiratore è autorizzato ad avere un risvolto di 10 cm nella parte alta delle calze con i **colori della propria Squadra Nazionale**.

m.25.6 **GUANTI:**

In tutte le armi, la **manichetta del guanto** deve in ogni caso, coprire completamente metà dell'avambraccio armato del tiratore al fine di evitare che la lama dell'avversario possa infilarsi nella manica della giacca.

m.25.7 **MASCHERA:**

- a) La **maschera** deve essere fatta di grigliato con maglie fino a 2,1 mm di luce tra i due fili il cui diametro minimo è di 1 mm. La maschera deve contenere un attacco di sicurezza sul retro.
- b) In tutte le armi le maschere devono essere realizzate secondo le **norme di sicurezza** allegate e recare il marchio di qualità previsto in tali norme.
- c) Durante il **controllo** delle armi, in caso di dubbio, il responsabile può verificare che il grigliato delle maschere sia per la parte anteriore sia sui lati sostenga, senza deformazione

permanente, l'introduzione nelle maglie di uno spillone conico a 4 gradi di conicità (tra il generatore e l'asse) e caricato con una pressione di 12 Kg.

d) Una maschera che non soddisfa i requisiti di sicurezza di questa sezione sarà resa **visibilmente inutilizzabile** dal personale addetto ai controlli o dall'arbitro in presenza della persona che ha presentato la maschera per il controllo o del capitano della squadra del tiratore in questione.

e) La **gorgiera** della maschera deve essere effettuata in un tessuto resistente a 1600 Newton.

f) **La maschera deve avere un attacco orizzontale di sicurezza nella parte posteriore, entrambe le estremità dell'attacco dovranno essere saldamente fissate sui due lati della maschera. Questo attacco può essere di materiale elastico o di qualsiasi altro materiale approvato dalla Commissione SEMI.**

Norme specifiche per il Fioretto

Guanto

m.26 Il **guanto** può essere leggermente imbottito.

Maschera

M.27

m.27.1 Il **grigliato della maschera** deve obbligatoriamente fermarsi al mento del tiratore. Esso sarà isolato internamente ed esternamente, prima del montaggio, da una materia plastica resistente agli urti.

m.27.2 La parte della gorgiera sottostante a una linea orizzontale di 1,5-2 cm sotto il mento dev'essere completamente ricoperta con una sostanza avente le stesse caratteristiche conduttive del giubbotto elettrico.

m.27.3 **Mezzo di connessione:** il contatto elettrico tra il giubbotto conduttivo e la maschera dev'essere assicurato da un **filo elettrico di colore bianco o chiaro** e un paio di morsetti a coccodrillo. **Tale filo dev'essere attaccato alla gorgiera della maschera con una pinza a coccodrillo e al giubbotto con l'altra pinza. Il filo in questione deve misurare tra 30 cm e 40 cm di lunghezza.**

Giubbotto metallico e t-shirt conduttivi

m.28

m.28.1 Lo schermidore indossa sulla giubba un **giubbotto elettrico** la cui superficie conduttiva deve coprire completamente e senza omissioni tutta la superficie valida (cfr. t.47), sia in posizione "in piedi", sia "in guardia, sia di "affondo". **Il giubbotto è munito, presso il centro della schiena sotto il collo, di una pattina conduttiva di almeno 2 x 3 cm minimo, che dovrà ricevere la pinza a coccodrillo della maschera.**

m.28.2 Qualunque sia il **modello di chiusura** usato, il tessuto conduttivo dev'essere sovrapposto con una larghezza sufficientemente ampia per garantire la copertura della superficie valida in tutte le posizioni, il lato anteriore della sovrapposizione è obbligatoriamente quello del braccio armato.

m.28.3 L'interno del giubbotto conduttore dev'essere **isolato** elettricamente da una fodera o da un'adeguata preparazione del lamé conduttivo.

- m.28.4 Il **colletto** conduttivo deve avere un'altezza minima di tre centimetri e il **giubbotto conduttivo di fioretto** dovrà avere una **pattina conduttiva di almeno 2 x 3 cm** presso il centro della schiena subito sotto il collo alla quale attaccare la pinza a coccodrillo del filo della maschera.
- m.28.5 Il **tessuto (lamé)** utilizzato deve avere una trama con fili conduttori disposti nei due sensi; dal punto di vista della conducibilità deve soddisfare le seguenti condizioni:
- La **resistenza** elettrica misurata tra due punti qualsiasi della superficie del lamé, non può essere superiore a 5 ohm. Per misurare la resistenza del tessuto si userà un peso di 500 grammi **in metallo conduttivo di rame o ottone** che termina con una punta emisferica, con un raggio di 4 mm. Il peso posato sulla sua punta e spostato sul tessuto deve assicurare il contatto in modo continuo, con una resistenza massima di 5 ohm.
 - In nessun caso si possono tollerare **buchi, strappi, macchie di ossidazione** o altro che possono impedire la registrazione di una stoccata valida.
 - Un giubbotto metallico il cui tessuto è considerato **inutilizzabile**, sarà neutralizzato da una vernice di un colore molto visibile da un membro della commissione SEMI.
- m.28.6 La **forma** del giubbotto metallico verso il basso sarà tale che, spiegato disteso in piano, presenti una linea retta obliqua che colleghi la parte superiore di ogni dell'anca al punto corrispondente all'incrocio tra gli inguini.
- m.28.7 La banda di **tessuto non conduttivo** che passa tra le gambe dev' essere di almeno tre centimetri di larghezza (vedi schema).

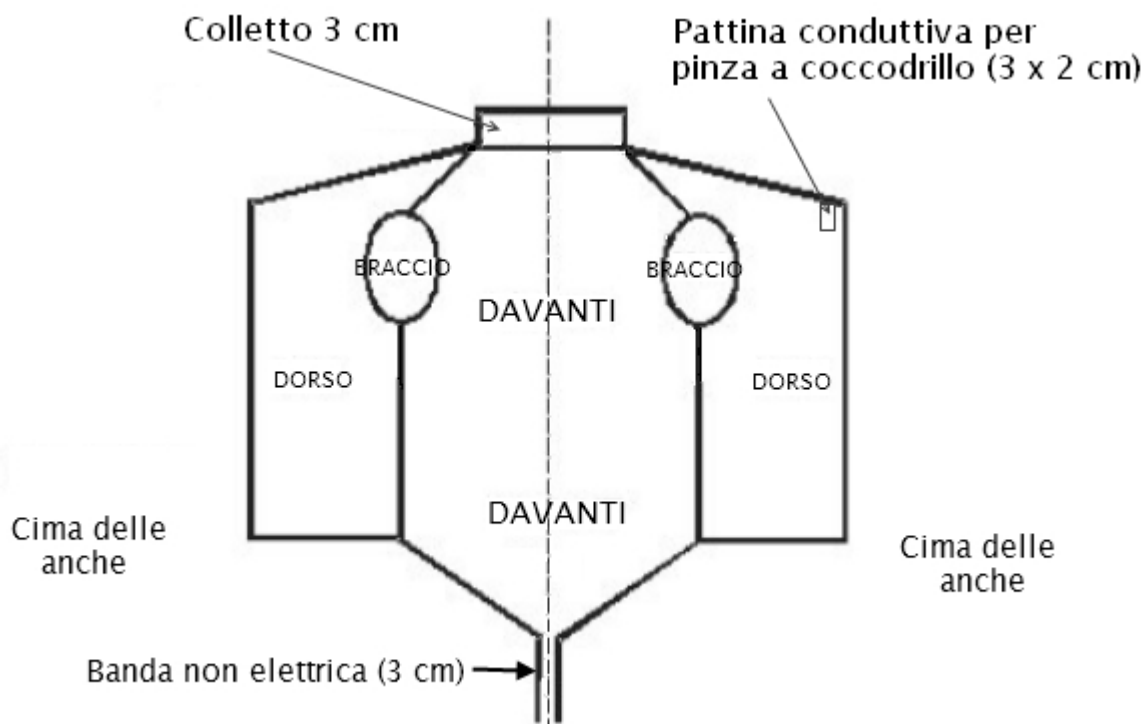

Le immagini qui sopra sono fornite solo a titolo illustrativo. In caso di dubbio, prevarrà la formulazione del testo considerato

- m.28.8 Per far sì che la resistenza elettrica della t-shirt sia conforme alle esigenze della resistenza elettrica massima del fabbricante del sistema senza fili:
- a) essa non deve oltrepassare i 15 ohm tra due punti qualsiasi della cintura in tessuto della t-shirt conduttiva (incluse le due pattine per la connessione alla pinza a coccodrillo);
 - b) essa non deve oltrepassare i 50 ohm tra un punto qualsiasi della cintura in tessuto della t-shirt conduttiva (incluse le due pattine per la connessione alla pinza a coccodrillo) e un punto qualsiasi del tessuto conduttivo delle maniche o del collo;
 - c) queste verifiche devono essere effettuate dal fabbricante del sistema senza fili.

Passante e spine di collegamento

m.29

- m.29.1 a) I fili conduttori del **passante** (attrezzatura di proprietà del tiratore), saranno ben isolati elettricamente gli uni dagli altri, insensibili all'umidità, riuniti o intrecciati tra loro.
- m.29.1 b) Il passante termina ad ogni estremità con una **spina** (maschio). Se il dispositivo di sicurezza non è montato sull'arma, un dispositivo simile dev'essere attaccato alla spina del passante.
- c) La **resistenza** di ciascun filo conduttore del passante da spina a spina e dalla spina alla pinza a coccodrillo non può superare 1 ohm.
- m.29.2 a) Verso il **rullo** dev'essere collegata al cavo una spina tripolare 3-pin maschio che soddisfi le condizioni di produzione e di assemblaggio di cui all'articolo m.55 come segue:
- Pin 15 millimetri : al giubbotto elettrico
 - Pin centrale : al fioretto
 - Pin 20 millimetri : alla massa del fioretto o a quella della pedana.
- b) Il filo che collega la spina posteriore del passante **alla pinza a coccodrillo** per il giubbotto elettrico deve avere una lunghezza libera di almeno 40 cm. Questo filo deve essere saldato alla pinza a coccodrillo e questa saldatura non dev'essere coperta di materiale isolante o di altri materiali. Tuttavia, un sistema di fissaggio con le stesse garanzie della saldatura potrà essere ammesso, dopo accettazione da parte della Commissione SEMI.
- c) La pinza a coccodrillo dev'essere un modello robusto e assicurare un **contatto perfetto** con il giubbotto conduttivo. La larghezza nel punto di contatto dovrebbe essere di almeno 10 mm e l'interno della pinza fornirà uno spazio libero di almeno 8 mm di lunghezza e 3 mm di altezza. Essa dovrà essere pinzata sul retro del giubbotto elettrico **dalla parte del braccio armato**.
- m.29.3 a) **Dalla parte del fioretto**, all'interno della coccia, la scelta del sistema di connessione è libera ma, in ogni caso, il sistema prescelto deve rispondere ai requisiti dell'articolo m.5.
- b) Inoltre gli spinotti maschi della spina non devono in alcun modo **toccare il metallo** della coccia.
- c) Il filo che arriva dalla punta del fioretto è protetto da una **guaina isolante** dall'ingresso della coccia alla borchia isolata del supporto della spina. In nessun caso, il filo non isolato deve superare la borchia (vedi m.5, m.9).

Norme specifiche per la Spada

Maschera

m.30

- m.30.1 La maschera non può essere ricoperta in tutto o in parte di materiale che potrebbe **far scivolare la punta** (vedi m.25).
- m.30.2 La maschera ha una forma tale che la **gorgiera** deve cadere sotto la punta delle clavicole.

Passante

m.31

- m.31.1 a) I **fili conduttori** del passante (attrezzatura di proprietà del tiratore), saranno ben isolati elettricamente gli uni dagli altri, insensibili all'umidità, riuniti o intrecciati tra loro.
b) La **resistenza** massima di ciascun filo conduttore del passante non può superare 1 ohm.
- m.31.2 Il passante termina ad ogni estremità con una **spina** (maschio). Se il dispositivo di sicurezza non è montato sull'arma, un dispositivo simile dev'essere attaccato alla spina del passante.
- m.31.3 Verso il **ruolo** dev'essere collegata al cavo una spina tripolare 3-pin maschio che soddisfi le condizioni seguenti:
– Pin 15 millimetri : al filo della spada che si trova direttamente collegato alla punta d'arresto
– Pin centrale : all'altro filo della spada
– Pin 20 millimetri : alla massa della spada o a quella della pedana.
- m.31.4 Questa spina deve soddisfare le condizioni di fabbricazione e assemblaggio specificati nella sezione m.55.
- m.31.5 All'**interno della coccia**, la scelta del sistema di connessione è libera ma, in ogni caso, il sistema prescelto deve rispondere ai requisiti dell'articolo m.5.
- m.31.6 Inoltre gli spinotti maschi della spina non devono in alcun modo **toccare il metallo della coccia**.
- m.31.7 I due fili che arrivano dalla punta della spada sono protetti da due **guaine isolanti**, una per ciascun filo, dall'ingresso della coccia alle due borchie isolate del supporto della spina. In nessun caso i fili non isolati devono superare la borchia (vedi m.5, m.9).

Norme specifiche per la Sciabola

Maschera

m.32

- m.32.1 Le **maglie** della maschera non possono essere isolate e devono garantire la conducibilità elettrica.
- m.32.2 La **gorgiera e le guarnizioni** devono essere interamente ricoperte con un materiale che abbia le stesse caratteristiche di conduttività del giubbotto elettrico.
- m.32.3 Le guarnizioni possono anche essere di materiale conduttivo.

m.32.4 Il **contatto elettrico** tra il giubbotto elettrico e la maschera dev'essere effettuato con un filo e uno o due morsetti a coccodrillo. Il filo deve essere fissato, o con una clip coccodrillo o con una saldatura alle maglie della maschera e la sua lunghezza deve essere compresa tra 30 e 40 cm.

Nel caso di un cavo a spirale, la lunghezza massima della spirale del cavo non può superare i 25 cm di lunghezza con una tolleranza di più o meno 5 cm.

m.32.5 La resistenza elettrica tra la pinza a coccodrillo e un punto qualsiasi della maschera deve essere inferiore a 5 ohm.

La/le pinza/e a coccodrillo, la cui forma e dimensioni devono soddisfare i requisiti dell'articolo m.29.2.c), deve/devono essere collegata/e al filo mediante saldatura.

Inoltre, la resistenza elettrica del filo (tra le due pinze a coccodrillo o una pinza e la saldatura) non deve superare 1 ohm. **Il filo dev'essere bianco o di colore chiaro.**

Guanto

m.33

m.33.1 Il guanto regolamentare della mano armata del tiratore dev'essere **rivestito in tessuto [elettrico] rimovibile** o cucito su tutto il la manicotto sino al di sotto dello stiloide ulnare esterno (piccolo osso che sporge dal polso), sia nella posizione "in guardia" che nella posizione "a braccio teso".

m.33.2 Il **tessuto conduttivo** deve essere ripiegato verso l'interno del manicotto per una lunghezza minima di 5 cm.

m.33.3 Per garantire un buon contatto con la manica del giubbotto elettrico, è necessario l'utilizzo di un elastico, uno bottone a pressione o altri sistemi per garantire la conducibilità che siano approvati dalla commissione SEMI.

Quando si indossa un manicotto conduttivo, esso dev'essere dotato di un dispositivo che fissi la posizione del manicotto sul braccio in modo che la sua posizione sul braccio non possa essere modificata nel corso dell'assalto.

m.33.4 Il tessuto conduttivo (lamé) deve soddisfare le condizioni dei controlli descritti nell'art. m.28.5.

Giubbotto elettrico e t-shirt conduttrice

m.34

m.34.1 Lo schermidore indossa sopra la divisa un **giubbotto elettrificato** con una superficie conduttiva che deve coprire interamente e senza omissioni il bersaglio valido del corpo situato sopra la linea orizzontale che passa alla sommità delle pieghe formate dalle cosce e il tronco del tiratore nella posizione "in guardia". Nella sciabola senza fili il tiratore indossa una maglietta (t-shirt) conduttrice. La parte conduttrice è realizzata in tessuto conduttore con una resistenza elettrica che, misurata tra due punti qualsiasi del tessuto conduttivo **della maglietta (incluse le due pattine per la connessione alla pinza a coccodrillo)**, deve essere inferiore a 5 ohm. **Queste verifiche devono essere effettuate dal fabbricante del sistema senza fili.**

m.34.2 La **superficie conduttiva** copre le braccia fino ai polsi. Il giubbotto comprende un collare alto almeno 3 cm. Al centro della schiena sotto il collo, è cucita una linguetta conduttrice di 2 cm per 3 cm, dove si collegherà la pinza a coccodrillo della maschera.

m.34.3 Qualunque sia il modello di **chiusura** utilizzata, il tessuto conduttivo deve essere applicato su una larghezza sufficiente a garantire la copertura del bersaglio valido in tutte le posizioni.

m.34.4 Il **tessuto metallico (lamé)** deve soddisfare i requisiti di verifica imposti (vedi m.28).

m.34.5 Le **maniche** del giubbotto elettrico devono essere fissate ai polsi della mano con una banda elastica. Un nastro passante tra le gambe del tiratore manterrà il giubbotto in posizione (vedi disegno).

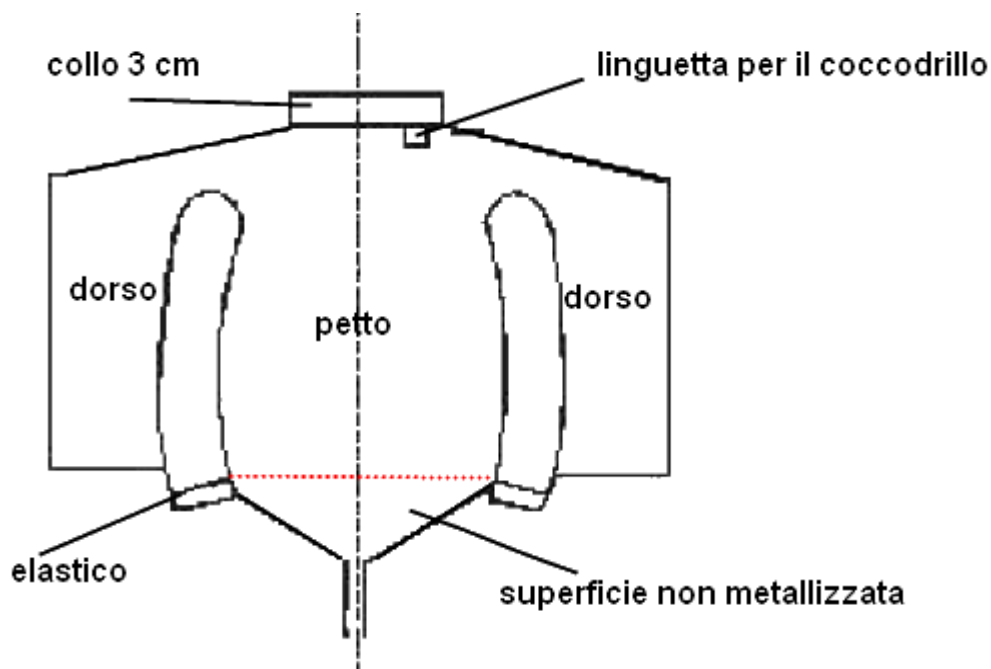

GIUBBOTTO ELETTRICO SCIABOLA

Le immagini qui sopra sono fornite solo a titolo illustrativo. In caso di dubbio, prevarrà la formulazione del testo considerato

Passante e spine di collegamento

m.35

Lo schermatore deve utilizzare il **passante** prescritto per il fioretto, collegato alla spina di coccia con qualsiasi sistema in grado di soddisfare le condizioni di fabbricazione e assemblaggio ai sensi degli articoli m.5, m.29 e m.55.

Capitolo 3

CONTROLLO DEL MATERIALE

COMPETENZA

m.36

m.36.1 Il **controllo delle apparecchiature** elettriche utilizzate dagli organizzatori per lo svolgimento dei Campionati del Mondo Senior, Juniores e Cadetti, e le prove di scherma dei Giochi Olimpici, così come il controllo dell'equipaggiamento dei tiratori dev'essere effettuato sotto la sorveglianza della Commissione SEMI.

- m.36.2 Per eseguire tali controlli, vengono nominati e sono responsabili di tale lavoro, **tre membri** della Commissione. Tuttavia, quando la nazione ospitante ha una personalità competente, accreditata dalla Commissione SEMI, saranno designati due soli membri esteri di questa commissione.
- m.36.3 I delegati della Commissione SEMI hanno il **diritto** in qualunque momento, di farsi consegnare un'arma, un passante, un giubbotto elettrico o altre parti delle attrezzature o dell'abbigliamento per esaminarli.

CONTROLLO DEL MATERIALE DEI TIRATORI

m.37

- m.37.1 In tutte le manifestazioni ufficiali FIE, i tiratori sono **responsabili** per le loro attrezzature (armi, attrezzature e abbigliamento), al momento della loro presentazione in pedana.
- m.37.2 In particolare le lame, le maschere e le divise dovranno portare **l'etichetta di sicurezza** prevista delle norme di sicurezza allegate.
- m.37.3 Le **misure di controllo** imposte dal presente regolamento sono solo intese ad aiutare gli organizzatori che devono far rispettare il regolamento e gli schermitori che lo devono costantemente rispettare. Queste misure non possono, pertanto, liberare in alcun modo la responsabilità dei tiratori di violare i regolamenti.

Presentazione del materiale al controllo

m.38

- m.38.1 Gli schermidori sono obbligati a **comparire**, all'ora prevista dal calendario del programma di ogni evento ufficiale della FIE, all'ufficio di controllo delle armi, con le attrezzature da utilizzare nel corso di tale prova. Il numero degli articoli consegnati all'ufficio di controllo è limitato a 4 armi, **3** passanti, 2 giubbotti elettrici, 2 maschere e **3** passanti per la maschera per tiratore.
- m.38.2 Ogni concorrente **presenterà le sue armi** in una sacca presso la consegna del materiale da controllare. Un addetto dell'organizzazione effettuerà l'inventario e porrà sulla sacca un'etichetta che indica il nome del paese concorrente. Le sacche saranno protocollate in ordine di arrivo e saranno controllate nello stesso ordine.
- m.38.3 E' necessario prevedere per la presentazione delle armi e delle attrezzature **la mattina del giorno precedente** alla competizione. Il materiale sottoposto a controllo sarà reso alle delegazioni alla fine della giornata. Le armi, le attrezzature e l'abbigliamento che vengono presentati al controllo dopo le ore 17, la sera prima di ogni prova, possono essere rifiutati.
- m.38.4 Ogni **capo delegazione** è tenuto a indicare il recapito in cui può essere reperito se si trovano gravi difetti durante il controllo delle attrezzature appartenenti ai suoi tiratori.
- m.38.5 Se un'arma è **difettosa** in un primo controllo, sarà compilato un modulo che indichi il difetto: lunghezza della lama, isolamento, molla del bottone, bordi taglienti, ecc ... Questo modulo è completato durante il secondo controllo. Tuttavia, quando l'arma sia stata rifiutata, deve ricominciare per intero il ciclo di verifica.

m.39

- m.39.1 Se si constata che il materiale o le attrezzature fornite per il controllo sembrano essere state **manomesse** per alterare a comando la segnalazione delle stoccate o il non funzionamento dell'apparecchio di segnalazione, il delegato della commissione SEMI, dopo l'esame degli oggetti non conformi, potrà richiedere una sanzione contro la persona che li ha presentato.
- m.39.2 I tiratori o il capitano della squadra non possono richiedere la **restituzione delle apparecchiature controllate** che un'ora prima dell'inizio della prova.
- m.39.3 L'**eventuale riparazione** dei materiali scartati durante il controllo può essere condotta nell'officina a pubblica disposizione. Tuttavia, questo materiale riparato sarà preso in considerazione solo dopo il completamento del controllo materiale degli altri tiratori.

Organo di controllo

m.40

- m.40.1 Il **Comitato Esecutivo** della FIE nominerà il membro o i membri della Commissione SEMI responsabile del controllo delle armi, attrezzature e abbigliamento dei tiratori per le prove di scherma dei Giochi Olimpici e per i Campionati del Mondo.
- m.40.2 Per gli altri eventi ufficiali della FIE, il **Comitato Organizzatore** nominerà uno o più responsabili di tale controllo.

m.41

Ogni pezzo di materiale che è stato controllato sarà contrassegnato da un **segno distintivo**; i tiratori non possono, sotto pena di sanzioni (cfr T.120), utilizzare un pezzo di materiale senza che questo porti il marchio di controllo.

Personale e attrezzature di controllo

m.42

- m.42.1 Al fine di consentire agli ispettori di completare la loro missione, gli organizzatori sono tenuti a mettere a disposizione le **attrezzature** (gabarit, pesi, bilance, apparecchi elettrici di misurazione, ecc.) e il personale necessario per eseguire il lavoro.
- m.42.2 Il Comitato Organizzatore fornirà pertanto almeno i **seguenti dispositivi di controllo** ai tecnici delegati della FIE responsabili della verifica delle armi e delle attrezzature:
- Due gabarit** per verificare velocemente la lunghezza delle lame, la profondità e il diametro delle cocce per tutte le armi.
 - Dispositivi di misurazione della **flessibilità delle lame** e della **resistenza del grigliato** delle maschere.
 - Un dispositivo elettrico di controllo per verificare velocemente se la **resistenza** delle punte non è troppo elevata, se il **montaggio del passante** e dell'arma è ben eseguito. Esistono d'altronde in commercio dispositivi che permettono di verificare facilmente questi parametri.
 - Pesi** di 500 g e 750 g sia al controllo armi che per ciascuna pedana per controllare le molle dei bottoni per il fioretto e per la spada.
 - Dispositivi (spessimetri) sia al controllo armi che per ciascuna pedana per verificare accuratamente la **corsa d'accensione e la corsa residua** delle punte di spada.
 - Etichette** per indicare che l'arma è stata controllata e che è conforme o che è stata rifiutata.
 - Ai Campionati del mondo e ai Giochi Olimpici, il controllo delle lame con le correnti di Foucault è obbligatorio.**
 - Gli organizzatori devono fornire un **marchio speciale** da apporre ad ogni giubbotto elettrico in modo che gli arbitri possano verificare che la loro resistenza ohmica è stata controllata da parte dei delegati tecnici della FIE. Tuttavia, questo marchio di controllo obbligatorio, non è sufficiente a giustificare il loro uso da parte dei concorrenti. Sicuramente

tocca ancora agli arbitri prima di ogni incontro verificare se questi giubbotti metallici, controllati e marchiati, coprono interamente la superficie valida e decidere infine se possano essere utilizzati.

h) Dev'essere fornito un **inchiostro o una vernice speciale** per contrassegnare le cocce, le lame e le punte delle armi verificate. Tuttavia, i delegati possono utilizzare altri mezzi in loro possesso per marciare le armi e i giubbetti conduttivi.

m.43

m.43.1 Per effettuare il controllo in modo normale e rapido, bisogna attrezzare **un'officina di 3 tecnici** (si deve prevedere almeno 3 gruppi di lavoro):

m.43.2 Il primo gruppo controlla se tutte le armi sono normali dal punto di vista la **lunghezza**, passandole per il gabarit;

m.43.3 Il secondo esegue tutti i controlli che riguardano l'**elettricità**;

m.43.4 Il terzo appone i **marchi di controllo** e rimette le armi nelle sacche.

GABARIT PER LA VERIFICA DELLE ARMI

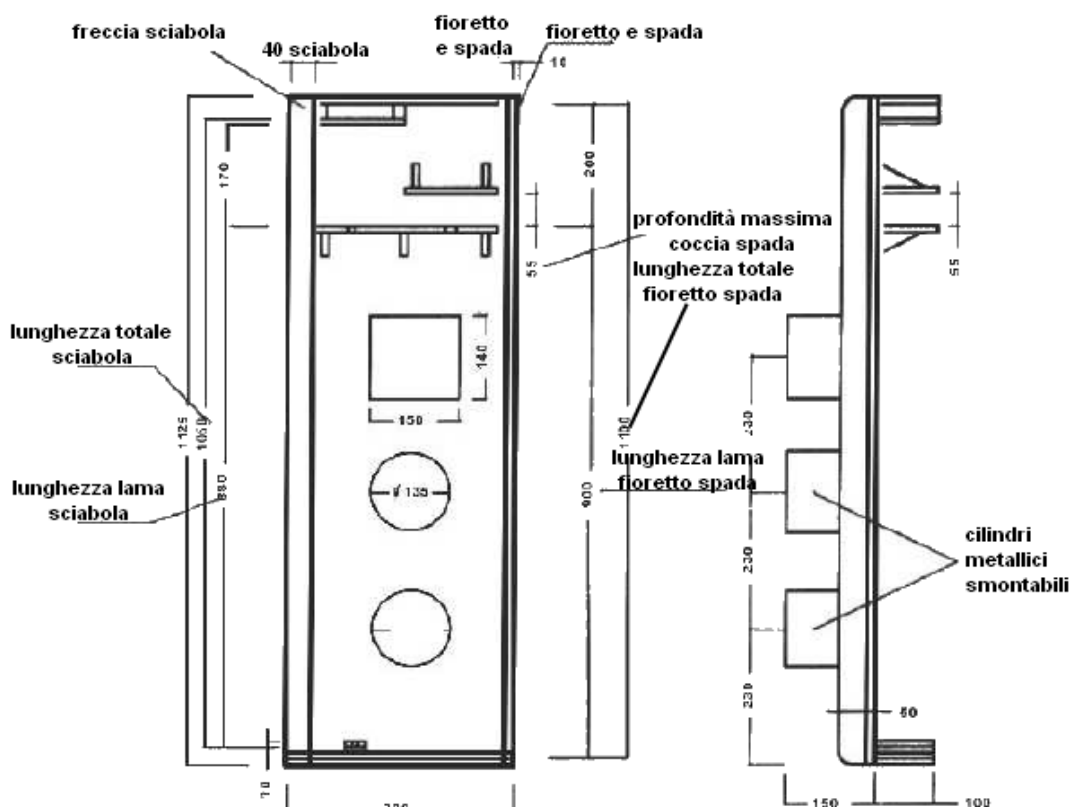

Dimensioni in mm
Tolleranza 10-12 mm
Diametro 135 mm



GABARIT PER LA VERIFICA
DELL'ECCELTICITA' DI SPADA

Le immagini qui sopra sono fornite solo a titolo illustrativo. In caso di dubbio, prevarrà la formulazione del testo considerato

II. INSTALLAZIONI E MATERIALI FORNITI DAGLI ORGANIZZATORI

m.44

- m.44.1 Tutto il materiale di **segnalazione elettrica** delle stoccate comprende, oltre al materiale in dotazione ai tiratori stessi, le attrezzature fornite dagli organizzatori di un evento, e cioè:
- m.44.2 Gli **apparecchi**, con lampade esterne di ripetizione (vedi m.51, m.59, allegato "B").
- m.44.3 I **rulli**, con cavi e spine per la connessione o i cavi sospesi (cfr. m.55).
- m.44.4 Le **pedane conduttive** che neutralizzino le stoccate portate a terra (vedi m.57).
- m.44.5 La **sorgente di energia elettrica** (batterie) (cfr. m.58).
- m.44.6 Per le finali delle prove ufficiali della FIE, un **cronometro** per misurare il tempo che può essere collegato a una segnalazione sonora e all'apparecchio di segnalazione (Cfr. m.51, allegato "B").
- m.44.7 Le apparecchiature wireless (senza fili) sono facoltative ai Campionati del Mondo veterani.

Capitolo 1

Apparecchi di segnalazione

TIPI AUTORIZZATI

m.45

Saranno autorizzati solo i dispositivi con fili che colleghino i tiratori all'apparecchio e con segnalazione luminosa principale e segnali ausiliari; saranno inoltre ammessi gli apparecchi senza fili a onde codificate autorizzati dalla SEMI e **esclusi apparecchi a onde senza fili** e dispositivi basati unicamente su segnali acustici.

APPROVAZIONE DEI TIPI DI DISPOSITIVI

m.46

- m.46.1 Gli apparecchi destinati a un **Campionato del Mondo** o ai **Giochi Olimpici** devono essere stati approvati dalla commissione SEMI.
- m.46.2 Alla luce di questo riconoscimento, gli apparecchi proposti devono essere **presentati completi** di rulli, connessioni, ecc. all'esame della detta commissione, nei termini di luogo e data da concordarsi con la commissione almeno sei mesi prima della data della prova.
- m.46.3 Gli apparecchi devono essere accompagnati da uno **schema** dettagliato della loro costruzione.

m.47

L'**autorizzazione** è concessa per l'utilizzo in un evento ufficiale chiaramente definito. La Commissione SEMI accetta però benevolmente e nella misura delle sue possibilità di

esaminare prototipi di dispositivi presentati dai loro costruttori, anche se non sono previsti per un evento ufficiale prossimo.

m.48

m.48.1 L'approvazione è data **solo per un determinato tipo di apparecchio**, conforme allo schema fornito, e non in generale per qualsiasi prodotto di qualsiasi produttore. Questi può solo indicare nella sua pubblicità che il tipo di dispositivo messo in vendita è stato utilizzato per un particolare evento ufficiale (se così è stato), ma dovrà garantire la conformità del suo apparecchio con il tipo omologato.

m.48.2 Ogni dispositivo approvato deve avere, alla base, una **placca di metallo** con l'identificazione delle sue caratteristiche specifiche: produttore, anno di fabbricazione, modello, informazioni tecniche, ecc.

m.49

L'approvazione e l'**accettazione da parte della commissione SEMI** di un apparecchio non comporta nessuna garanzia contro eventuali difetti di costruzione o danni dovuti al suo uso con una fonte di energia diversa dalla batteria (vedi m.58).

m.50

Eventuali **spese** sostenute dalla commissione SEMI per l'esame degli apparecchi è a carico dell'interessato.

CONDIZIONI CHE OGNI APPARECCHIO DEVE SODDISFARE (vedi Appendice "B")**m.51**

m.51.1 Una stoccata portata **sulla pedana o sulle parti metalliche dell'arma** non dev'essere registrata e non deve impedire la registrazione di una stoccata portata contemporaneamente dall'avversario. Per il fioretto una stoccata portata su una parte dell'arma può essere segnalata se la parte non isolata dell'arma del tiratore è in contatto con il suo giubbotto conduttivo.

m.51.2 L'apparecchio non può avere nessun dispositivo che consenta a chiunque, al di fuori di chi vi è preposto, d'interromperne il **funzionamento** durante l'assalto.

m.51.3 Le stoccate sono segnalate da **segnali luminosi**. Le lampade di segnalamento sono poste sulla parte superiore dell'apparecchio per essere visibili sia dall'arbitro sia dai tiratori, sia dall'assistente all'apparecchio. Con la loro collocazione, devono indicare chiaramente da quale parte è stata portata la stoccata. Dev'essere possibile aggiungere luci di ripetizione all'esterno dell'apparecchio per aumentare la visibilità dei segnali.

m.51.4 I segnali, una volta accesi, devono **rimanere fissi** fino al riarmo (reset) dell'apparecchio senza la tendenza a svanire o sfarfallare in seguito a stoccate successive o a vibrazioni.

m.51.5 Le luci sono accompagnate da **segnali acustici** (si veda l'allegato "B").

m.51.6 Il **quadro dei comandi** deve trovarsi sopra o nella parte anteriore dell'apparecchio.

m.51.7 a) Per le manifestazioni ufficiali FIE, l'**alimentazione** sarà sempre a batterie. La presa di corrente sul dispositivo, prevista per l'alimentazione, dev'essere costruita in modo da rendere impossibile l'accidentale collegamento dell'apparecchio alla rete elettrica generale.

b) Tutte le sale d'armi, circoli, ecc. e gli organizzatori di allenamenti o di prove con armi elettriche possono utilizzare la corrente fornita dalla rete elettrica a condizione di osservare

rigorosamente le norme tecniche stabilite in proposito dai loro paesi e delle comunità Internazionali.

- m.51.8 a) Se il **cronometro** non è incorporato nel dispositivo, quest'ultimo deve avere un sistema di collegamento con il cronometro esterno. Questo cronometro è obbligatoriamente alimentato da una batteria a 12 volt. La sconnessione del cavo di collegamento dal cronometro all'apparecchio deve causare contemporaneamente il blocco dell'apparecchio, senza modificare il suo stato, e fermare il cronometro.
- b) Per rendere il dispositivo utilizzabile **senza connessione con il cronometro**, deve essere collocato all'interno dell'apparecchio un pulsante per modificare la modalità di funzionamento (vedi t.32, m.44).
- m.51.9 Per le **finali** delle prove ufficiali della FIE, il cronometro dev'essere munito di un sistema per il collegamento a ripetitori luminosi con cifre di grande dimensione e di un altro sistema per il collegamento di un dispositivo sonoro. Entrambi i sistemi di collegamento dovranno essere separati dai circuiti dell'apparecchio centrale da optoisolatori (cf. t.32, m.44).
- m.51.10 Quando si **scollega il cavo** che collega il dispositivo sonoro al cronometro, il dispositivo sonoro deve emettere un suono di una potenza tra 80 e 100 decibel (misurata sulla linea mediana della pedana) e una durata di 2 o 3 secondi, ma l'apparecchio centrale non deve bloccarsi e l'orologio non si deve fermare (cf. t.32, m.44, m.51.9).

Numero e qualità degli apparecchi segnalatori.

m.52

- m.52.1 Per gli eventi ufficiali della FIE il Comitato Organizzatore deve fornire **un minimo di apparecchi pari** al numero di piste, più almeno 2 apparecchi di riserva. Tutti gli apparecchi devono essere pienamente a punto ed essere di un tipo approvato per il Campionato Mondo.
- m.52.2 Da quando una federazione affiliata è stata **designata per organizzare** un evento ufficiale della FIE, deve interessarsi a contattare immediatamente il Presidente della Commissione SEMI per ottenere i nomi dei produttori i cui apparecchi sono approvati dalla Commissione SEMI.
- m.52.3 In generale, il Comitato Organizzatore dovrà preferire nella scelta **apparecchi combinati**, che possano lavorare per le tre armi. Il Comitato Organizzatore deve scegliere un produttore in grado di fornire apparecchi di buona qualità, in grado di garantire il servizio tecnico della competizione e approvati dalla commissione SEMI.
- m.52.4 Per gli eventi ufficiali della FIE, è obbligatorio che i dispositivi siano alimentati a **batteria**, senza alcuna connessione con la rete elettrica generale.

Verifica degli apparecchi

m.53

- m.53.1 Quando il comitato organizzatore di un Campionato del Mondo ha scelto un produttore a cui affidare la fornitura, informa immediatamente il presidente della commissione SEMI, che si metterà in contatto con il fornitore per richiedere, per il più presto possibile, un **dispositivo prototipo** del modello previsto.

Il controllo degli apparecchi di segnalazione dev'essere effettuato prima della competizione, con l'ausilio di un apparecchio che verifichi che gli apparecchi di segnalazione soddisfino appieno tutte le esigenze in merito ai tempi di reazione e alla resistenza elettrica.

- m.53.2 La relazione di **verifica** sull'apparecchio è sempre presentata al Presidente del SEMI Commissione entro un mese dal ricevimento del dispositivo.
- m.53.3 Si possono così verificare due possibilità:
- a) l'apparecchio proposto è accettato dalla commissione e in tale caso gli altri apparecchi possono essere costruiti allo stesso modo del prototipo;
 - b) il dispositivo non soddisfa le condizioni e in questo caso deve essere modificato e ripresentato alla commissione per il riesame.
- m.53.4 Quando tutte le unità sono completate e prima della spedizione, il Presidente della Commissione SEMI dev'essere informato per poter controllare sui documenti la **conformità degli apparecchi** prima che questi lascino la fabbrica. Ogni dispositivo è dotato di un bollettino di controllo con le indicazioni relative al tempo di registrazione in millisecondi e le resistenze ohmiche nel circuito esterno dell'apparecchio prima di registrare una stoccata non valida. Ogni apparecchio viene poi siglato dal controllore e il suo numero viene registrato.
- m.54**
- m.54.1 Prima di ogni Campionato del mondo o dei Giochi Olimpici, il **buon funzionamento degli apparecchi** che verranno utilizzati e la loro conformità al tipo omologato dovranno essere controllati da un delegato della Commissione SEMI e questo, indipendentemente dalla omologazione degli apparecchi di cui sopra (Cfr. m.52).
- m.54.2 Gli apparecchi saranno **messi a disposizione del delegato** almeno 48 ore prima all'inizio della gara.

Capitolo 2

RULLI, CAVI, CONNETTORI

m.55

- m.55.1 La resistenza elettrica massima di ogni **filo del rullo** misurata da spinotto a spinotto è di 3 ohm.
- m.55.2 **Nessuna interruzione del contatto** può essere tollerata anche quando il rullo è in rotazione completa. A tal fine, gli anelli di contatto dovranno avere i contatti striscianti doppi. Per passare per la massa del rullo, si sceglierà il conduttore collegato alla massa dell'arma.
- m.55.3 I rulli devono consentire uno **srotolamento** di 20 metri di cavo senza affaticare la molla.
- m.55.4 La spina femmina del cavo del rullo destinata a ricevere la spina maschio del passante sul dorso del tiratore deve includere un **dispositivo di sicurezza** che soddisfi le condizioni seguenti:
- incapacità di chiudersi se la connessione non viene eseguita correttamente,
 - impossibilità di aprirsi durante l'assalto,
 - possibilità per il tiratore di verificare se le due condizioni precedenti sono assicurate.
- m.55.5 La **resistenza** di ciascuno dei tre fili dei cavi di collegamento non può superare i 2,5 ohm.
- m.55.6 Le spine che servono a **collegare il passante** al cavo del rullo e i cavi di collegamento dal rullo all'apparecchio, hanno tre spinotti di 4 mm di diametro, posti in linea retta, gli spinotti

esterni distanziati rispettivamente di 15 e 20 millimetri da quello centrale. Il passante e i cavi di collegamento hanno spine maschio, il rullo e l'apparecchio quelle femmina.

m.55.7 L'uso di **cavi sospesi** per sostituire i rulli è accettato, tenendo conto che gli obblighi di cui ai paragrafi precedenti restano validi.

m.56

m.56.1 Gli organizzatori devono assicurarsi che i cavi dei rulli abbiano almeno una **lunghezza di 20 metri** per evitare di strapparli nel caso di una flèche fatta alla fine della pedana.

m.56.2 È auspicabile che il **rullo sia collocato** nelle immediate vicinanze della pedana, ma al di fuori di essa in modo che il tiratore non inciampi sull'ostacolo.

m.56.3 I **cavi** che collegano l'apparecchio ai rulli saranno a tre conduttori e ricoperti in gomma in modo da proteggerli contro umidità e colpi.

m.56.4 Il conduttore di **messa a terra** della pedana sarà al centro di essa.

m.56.5 I responsabili della verifica dei materiali nel corso della gara, dovranno avere a disposizione un apparecchio semplice e pratico per **controllare molto rapidamente** se nei 3 fili del rullo non vi siano interruzioni o corto-circuiti.

Capitolo 3

PEDANE CONDUTTRICI

m.57

m.57.1 Le **pedane** sono fatte di metallo, di rete metallica o altri materiali comunque conduttori. La resistenza ohmica di un tappeto di una pedana conduttiva, da un capo all'altro della pista, non può essere superiore a 5 ohm.

m.57.2 La superficie conduttiva deve coprire l'intera larghezza della pista per tutta la sua lunghezza, comprese eventuali estensioni, per neutralizzare le stoccate a terra.

m.57.3 a) Se la pedana è posta su un podio, la superficie conduttiva deve coprire l'intera larghezza del podio stesso.

b) Il podio non deve superare l'altezza **di 0,50 metri**, a condizione che il podio sia più largo della pedana di scherma di almeno 25 cm su ogni lato. A ogni capo del podio vi sarà un piano inclinato con una pendenza dolce fino al piano pavimento.

m.57.4 La pedana conduttrice deve essere posata per una **lunghezza di 14 metri**, avendo i rulli una lunghezza dei fili limitata, a cui si aggiungono 1,50–2 metri ad ogni estremità per consentire allo schermitore che sta per oltrepassare il limite di indietreggiare su un terreno solido e piano. La pedana conduttiva avrà dunque una lunghezza totale di 17–18 metri.

m.57.5. a) I tappeti conduttori a maglia metallica sono collocati preferibilmente su **pedane di legno** con un materiale soffice intercalato. Essi sono dotati di un tenditore elastico per tenerli ben tesi.

b) Le pedane di legno hanno uno spessore di **12–15 cm** dal suolo, senza nessun piano inclinato laterale.

- c) È consigliabile avere una **striscia di metallo** possibilmente avvitata che fisserà il tappeto lungo tutta la lunghezza di entrambi i lati delle plance.
- d) Le piste in **maglia metallica** non dovrebbero mai essere montate direttamente sul pavimento di cemento armato o di piastrelle.
- m.57.6 Le **vernici** utilizzate per disegnare le linee sulle pedane conduttrici devono essere di composizione chimica che non impedisca la conducibilità, in modo che una stoccata sulla pedana in corrispondenza di una linea sia neutralizzata.
- m.57.7 Gli organizzatori devono prevedere del materiale per **riparare immediatamente** sul posto il tappeto.
- m.57.8 Alla fine delle pedane conduttrici, non vi dovrà essere alcun rotolo o qualsiasi altro **ostacolo** che possa impedire ai tiratori di indietreggiare normalmente.
- m.57.9 **Ai Campionati del mondo e ai Giochi Olimpici, le pedane devono essere controllate prima della competizione dai delegati della commissione SEMI, con l'aiuto di un apparecchio Slip-Meter.**
- m.57.10 **Le specifiche dello Slip-Meter devono soddisfare le specifiche prescritte nel manuale d'omologazione.**

Capitolo 4

SORGENTI D'ENERGIA

m.58

- m.58.1 Gli apparecchi devono essere basati su una tensione di **12 volt** (+ / - 5%) o in caso di separazione dell'alimentazione su due lati, 2 x 12 volt o, eventualmente, 2 x 6 V (la separazione dell'alimentazione è raccomandata, essa è in grado di agevolare la risoluzione di diversi problemi riscontrati nella costruzione dell'apparecchio di fioretto).
- m.58.2 I dispositivi possono includere **luci "spia"** per dimostrare che sono sotto tensione. Queste lampade sono incolori.
- m.58.3 Se il dispositivo è costruito per funzionare con **batterie a secco**, deve essere dotato di un voltmetro o di altro dispositivo per il controllo in qualsiasi momento della tensione della batteria. Tuttavia, gli apparecchi devono essere sempre **dotati delle prese elettriche** prescritte in precedenza per consentire la loro alimentazione da accumulatori (esterni).
- m.58.4 In generale, occorrono almeno **due batterie per apparecchio**. Si usano batterie per auto di 12 volt, 60 o 90 ampere / ora.

Capitolo 5

LUCI DI RIPETIZIONE

m.59

- m.59.1 a) Per le prove ufficiali FIE sono obbligatorie delle **luci di ripetizione** collocate all'esterno dell'apparecchio.

- b) La lampada è almeno **1,80 m** al di sopra della pedana. (Quando i tiratori si trovano su un podio di 0,50 m di altezza, bisogna che le lampade siano a 2,30 m da terra).
- c) Le lampade di ripetizione che segnalano le **stoccate valide** sono colorate, una rossa e una verde e, se possibile, dovrebbero essere da 150 watt (equivalenti a incandescenza).
- m.59.2. a) Le lampade che segnalano le stoccate non valide sono **bianche** e possono essere da 75 watt (equivalenti a incandescenza).
- b) Le due lampade dello stesso gruppo **non possono essere più distanti** di 15 cm e i gruppi sono ad una distanza di almeno 50 centimetri l'uno dall'altro.
- m.59.3 **Le lampade di ripetizione bianche o colorate** devono essere disposte orizzontalmente o verticalmente, sui due lati del dispositivo, e i pannelli luminosi devono essere visibili da tutti i lati (vedi Appendice "B", A) § 1 a) 2).
- m.59.4 Le luci che indicano il **numero di stoccate** non possono essere collocate accanto alle lampade di ripetizione.
- m.60**
- m.60.1 Le **lampade esterne** ad alta intensità possono funzionare sulle rete elettrica da 220V; in questo caso, gli impulsi dell'apparecchio segnalatore devono essere obbligatoriamente separati dal circuito d'attivazione delle luci per mezzo di fototransistor o accoppiatori ottici.
- m.60.2 E' obbligatorio l'uso di indicatori luminosi che indichino **il numero di stoccate messe** da ogni tiratore. Questi indicatori luminosi possono operare alimentati direttamente dalla rete elettrica.
- m.60.3 Per le finali dei Campionati del Mondo, dei Grand Prix e dei Masters, è obbligatorio utilizzare **un tabellone luminoso** sul modello del disegno allegato (vedi allegato "C"), che permetta di conoscere i nomi dei tiratori, il punteggio, il tempo e le altre informazioni necessarie per la buona comprensione dell'assalto.
- m.60.4 Questo tabellone dovrebbe, se possibile, essere utilizzato anche per le **finali di categoria A**.

ALLEGATO "A"

NORME DI SICUREZZA PER I PRODUTTORI DI ARMI, ATTREZZATURE E ABBIGLIAMENTO DEI TIRATORI

Introduzione:

Senza alcuna eccezione, il materiale per la scherma usato in una competizione ufficiale della FIE e che porta il marchio FIE, deve aver ottenuto un certificato di approvazione attestante che quel materiale da scherma è conforme ai regolamenti della FIE.

Il processo di omologazione è condotto dalla **Commissione SEMI della FIE**, sotto la supervisione di un rappresentante del Comitato Esecutivo.

Il certificato d'omologazione viene concesso quando il materiale ha superato il processo di approvazione descritto di seguito.

Il fabbricante deve attendere la pubblicazione dei risultati e il certificato di approvazione prima di iniziare la produzione e (o) il marketing.

Commissione SEMI della FIE:

La Commissione SEMI della FIE è composta da dieci (10) membri eletti, e dal rappresentante del Comitato Esecutivo della FIE, e, se necessario, potrà procedere a consultazioni con esperti in vari campi per garantire la qualità e la competenza del processo di omologazione.

Per quanto riguarda **l'approvazione di un software**, un delegato **della Commissione del Regolamento** deve partecipare alla procedura.

Per quanto riguarda **il video-arbitraggio**, un rappresentante della **Commissione Arbitrale** deve partecipare alla procedura.

Campo di applicazione:

L'omologazione è necessaria per lame, punte, indumenti di protezione (giubbotti, pantaloni e corazzetta), ivi compresi maschere, guanti, apparecchi di segnalazione (con e senza fili), pedane, sistemi di video-arbitraggio e software di gestione gara.

Questo elenco non è esaustivo e il comitato esecutivo può integrarlo in qualsiasi momento.

Iter di approvazione:

1) La domanda dev'essere presentata per iscritto al presidente della Commissione SEMI.

La domanda deve contenere tutti i documenti richiesti dal manuale tecnico corrispondente.

2) Il presidente della Commissione SEMI verifica la conformità formale della domanda (completezza della documentazione, adeguatezza delle descrizioni e così via) e risponde al richiedente entro quattordici (14) giorni di tempo. Le domande respinte sono rinviate al richiedente con la motivazione del rifiuto. Le domande accolte vengono inoltrate ai membri della Commissione SEMI della FIE e il richiedente viene avvisato.

3) Il produttore e l'Istituto (*certificatore*) indipendente di sua scelta dovranno inviare i risultati dei test di conformità in laboratorio al Presidente della Commissione SEMI contemporaneamente alla domanda d'omologazione.

Gli unici istituti specializzati solamente approvati dalla Commissione SEMI sono gli istituti CRITT, Denkendorf e IFTH per l'abbigliamento (giubba, pantaloni e corazzetta) e le maschere, e gli istituti CRITT, Sofranel e Visti per le lame.

I materiali che falliscono i test possono essere modificati in base alle istruzioni della Commissione SEMI e ripresentati nuovamente alla procedura di omologazione.

4) L'apparecchio che dev'essere testato in gara riceve un'autorizzazione provvisoria per essere utilizzato nella specifica competizione, con l'accordo del rappresentante del Comitato Esecutivo e dell'organizzatore della gara, **su proposta del Presidente della Commissione SEMI.**

5) Dopo aver superato tutti i test, un campione di ciascun articolo d'equipaggiamento dev'essere inviata al Presidente della Commissione SEMI come campione di riferimento e controllo. Se i risultati di queste analisi sono positivi, l'apparecchio riceve l'approvazione della FIE.

6) Tutte le fasi del processo di omologazione sono documentate in conformità allo specifico manuale tecnico. Il richiedente ha accesso aperto a tale documentazione.

Tutti i membri della Commissione SEMI devono ricevere una documentazione completa. Tuttavia, per proteggere la proprietà intellettuale, questi documenti non sono accessibili al pubblico generico.

7) L'approvazione definitiva è pubblicata sul sito web della FIE.

8) I **certificati della CE** e i **test** sono gestiti dagli istituti specializzati.

La Commissione SEMI fornisce l'elenco di attrezzature che sono state certificate, che è pubblicato sul sito della FIE, con i relativi certificati.

Gestione degli articoli modificati successivamente:

1) L'omologazione è valida per il periodo indicato nel manuale tecnico, fintanto che non vengono apportate modifiche all'articolo o al suo processo di fabbricazione.

2) Eventuali modifiche devono essere comunicate **al Presidente del Commissione SEMI della FIE**.

3) L'articolo modificato deve passare di nuovo tutto il processo d'omologazione.

Se un produttore, cioè, vuole cambiare la composizione o il metodo di produzione di quest'attrezzatura certificata dalla FIE, deve presentare un nuovo processo d'omologazione e attenderne l'esito.

Manuali di Specifiche tecniche:

1) I manuali di specifiche tecniche sono elaborati dalla Commissione SEMI e sottoposti al Comitato Esecutivo.

2) I manuali di specifiche tecniche sono esclusivi **per ciascuna delle attrezzature in questione**.

Marchi:

La sigla FIE è un marchio registrato.

Può essere utilizzata solo su attrezzature che hanno superato la procedura d'omologazione della FIE.

Apponendo l'etichetta d'approvazione della FIE sulle loro attrezzature, i fabbricanti garantiscono che tali attrezzature marchiate soddisfano i requisiti tecnici e di sicurezza della FIE.

Costi:

Tutte le spese relative all'omologazione di qualsiasi attrezzatura, (maschere, lame, pantaloni, giubbe, corazzette), pedane e apparecchi di segnalazione, software e sistemi video sono a carico del richiedente.

Revoca o sospensione dell'omologazione:

L'omologazione può essere revocata o sospesa quando la Commissione SEMI constata che:

a) Il materiale omologato non soddisfa più i requisiti del regolamento

b) Dopo l'omologazione, il materiale è stato significativamente modificato e le modifiche apportate non sono state assoggettate ad ulteriore approvazione.

~~Senza eccezioni, i materiali di scherma utilizzati in una competizione ufficiale della FIE e che portano il logo della FIE devono aver ottenuto un certificato di omologazione, rilasciato da~~

~~parte della Commissione SEMI della FIE al costruttore, attestante che il suo materiale per la scherma è conforme ai regolamenti FIE.~~

~~Dopo una richiesta scritta per ottenere l'approvazione FIE e l'autorizzazione alla marchiatura con il logo FIE, i materiali di scherma che i produttori devono presentare alla valutazione della Commissione SEMI sono i seguenti: gli apparecchi di segnalazione, le lame, le punte di fioretto e di spada, le maschere, le divise (giacca e pantaloni) e la corazzetta.~~

~~Per ottenere l'omologazione FIE delle pedane, il produttore richiedente deve contattare e inviare alla SEMI una domanda d'omologazione con tutte le specifiche tecniche e un campione (30 cm di larghezza x 40 cm di lunghezza). In caso di analisi positiva, la SEMI rilascia un certificato d'approvazione, che consente al produttore di marciare la pedana con il logo FIE a partire dalla data di rilascio.~~

~~Per completare la pratica di omologazione del loro equipaggiamento di scherma, i produttori devono rispondere alle richieste di informazioni relative all'approvazione da parte della SEMI.~~

~~Dopo il ricevimento della domanda di omologazione, compresi i campioni del costruttore, e i rapporti dei vari test (Istituti CRITT, Denkdorf e IFTH per le uniformi, le corazzette e le maschere; CRITT, Sofranel e Visti per le lame), in caso di un'analisi positiva, la SEMI rilascia un certificato di omologazione, che autorizza il fabbricante a marciare (a partire dalla data di rilascio del certificato) la sua produzione futura con il logo della FIE.~~

~~Tutte le modifiche, di qualsiasi genere, che possano provocare la mancata corrispondenza ai campioni presentati per l'approvazione iniziale devono essere comunicate alla SEMI. Ovviamente, il fabbricante deve attendere la conferma scritta del consenso della commissione SEMI alla proposta di modifica prima di iniziare la nuova produzione.~~

~~Il logo FIE è un marchio registrato. Il fatto che un prodotto rechi il simbolo FIE indica che quest'ultimo è stato fabbricato in conformità alle prescrizioni delle norme di sicurezza e del Regolamento della FIE.~~

A R M I

1. LE LAME

SPECIFICHE PER LA PRODUZIONE DI LAME DI SCHERMA

1 – Oggetto

La presente specifica concerne l'acciaio che può essere utilizzato per la costruzione di lame da scherma, la sua qualità, i suoi processi di fabbricazione e i relativi controlli e test.

2 – Termini

L'acciaio utilizzato per la fabbricazione delle lame da scherma deve avere un'elevata capacità di resistenza alla snervatura, un'elevata capacità di tenacità alla frattura e resistenza alla corrosione.

3 – Caratteristiche del materiale

La struttura dell'acciaio, dopo i trattamenti e la lavorazione per ottenere la forma del prodotto finito, deve essere fine e omogenea.

Non sono ammesse discontinuità all'interno e sulla superficie del prodotto stesso.

I trattamenti termici ai quali l'acciaio deve essere sottoposto, sono ineluttabili una volta che il tipo è stato stabilito in modo definitivo.

3.1. Caratteristiche meccaniche

Le proprietà meccaniche dell'acciaio dopo il trattamento termico devono essere corrispondenti a quelle riportate nella tabella I.

TABELLA I

Rp 0,2 (N / mm ²)	RM (N/mm ²)	A%	Z%	KCU (Joule / cm ²)	KCI (Mpay m)	HV
≥ 1900	≥ 2000	≥ 7	≥ 35	≥ 30	≥120	≥500

3.2. Analisi chimiche

I limiti di contenuto per i diversi elementi e le impurità relativi ai vari tipi di acciaio sono indicati nella tabella II.

TABELLA II

COMPOSIZIONE CHIMICA IN PERCENTUALE

	Tipo di acciaio GMG	Tipo di acciaio *	Tipo di acciaio *
C	≤ 0,03		
S	≤ 0,0005		
P	≤ 0,005		
Si	≤ 0,10		
Mn	≤ 0,10		
Cr	≤ 0,50		
Ni	18 ÷ 20		
Mo	5 ÷ 4		
Cu	≤ 0,30		
Sn	≤ 0,005		
Al	0,05 ÷ 0		
B	≤ 0,003		
Co	8 ÷ 13		
Ti	0,5 ÷ 2,0		
Ca	0,005		
Zr	≤ 0,02		

(*) Altri tipi d'acciaio sono attualmente in fase di sperimentazione e in ogni caso dovranno essere conformi al punto 3.1. del disciplinare.

La FIE ha accettato, per la fabbricazione di lame di spada, l'uso di acciaio non-Maraging dei seguenti tipi: **45 Si 7 45 Si Cr Mo, 45 XH2 AMF**.

Le lame prodotte con questi acciai dovranno naturalmente rispettare i cicli di resistenza alla fatica stabiliti dalla SEMI.

3.3. Ciclo di sviluppo

I prodotti devono essere sottoposti ai cicli di lavorazione corrispondenti e indicati per i diversi tipi di acciaio della tabella III.

TABELLA III

Tipo di acciaio: GMG	Cicli di lavorazione
	1) Stringere in una gamma di temperatura 1150-950 °C
	2) Raffreddamento ad aria con le lame distanziate
	3) Lavorazione meccanica (con spessore in eccesso da rimuovere per rettifica)
	4) Omogeneizzazione a 950 ° -10 °C per 1 h
	5) Solubilizzazione a 820 ° -10 °C per 1 h
	6) Raffreddamento ad aria con le lame distanziate
	7) Invecchiamento a 480 ° per 9 h
	8) Raffreddamento ad aria con le lame distanziate
	9) Rettifica "a freddo".

Altri tipi di acciaio sono attualmente in fase di sperimentazione e in ogni caso dovranno essere conformi al punto 3.1. del disciplinare.

4 – Test ed esami

I test e gli esami ai quali l'acciaio deve essere sottoposto sono i seguenti:

- Analisi chimica
- Prova di trazione
- Prova di resilienza
- Test di tenacità alla frattura

4.1. Analisi chimica

Il campione deve avere una massa di 50 grammi come minimo. La composizione chimica percentuale deve essere conforme a quella prevista nella tabella II per il corrispondente tipo di acciaio.

4.2. Prova di trazione

La prova dev'essere effettuata su un campione di sezione circolare con le dimensioni indicate alla fine di questo allegato, tratto dal materiale sottoposto allo stesso ciclo di trattamento termico previsto per le lame.

I valori delle caratteristiche di tensione devono essere coerenti con quanto previsto nella Tabella I.

4.3. Prova di resilienza

La prova dev'essere eseguita su un campione con intaglio a forma di V, con le dimensioni indicate alla fine di questo allegato, prelevato in senso longitudinale del materiale sottoposto allo stesso trattamento termico previsto per le lame. Il valore deve essere conforme a quanto previsto dalla Tabella I.

4.4. Prova di tenacità alla frattura KCI

La determinazione del valore del KCI dell'acciaio dev'essere effettuata da prove di trazione su un campione CT con le dimensioni indicate alla fine del presente allegato, tratto dal materiale sottoposto allo stesso ciclo di trattamento termico previsto per le lame, intaccato meccanicamente e già fessurato per fatica nella parte superiore della tacca. Il test deve essere effettuato secondo le procedure specificate dalla norma ASTM E 399. Valore conforme alla Tabella I.

Qualora non sia possibile ottenere esemplari di tipo CT, invece della determinazione del valore del KCI, si può determinare il valore del fattore di maggiore sforzo per sostenere carichi dinamici.

La prova deve essere eseguita su campioni di resistenza con intaglio a V Charpy con le dimensioni elencate alla fine del presente allegato.

I risultati devono essere conformi allo standard di riferimento.

5 – Caratteristiche del prodotto finito

5.1. Forme

Le lame, classificate in base al tipo di arma, devono avere le forme di cui all'allegato A e soddisfare le condizioni previste dalle norme FIE.

5.2. Difetti superficiali

Le lame devono essere prive di difetti che possono comprometterne l'uso (pieghe di laminazione, crepe [cricche], scheggiature, decarburazione).

5.3. Rugosità superficiale

A conclusione del processo di produzione, le lame devono essere sottoposte a lavorazioni di rifinitura, garantendo una rugosità $\leq 0,1$ mm. I solchi della rugosità devono svilupparsi solamente nel senso longitudinale della lama.

6 – Test ed esami

I test e gli esami ai quali l'acciaio deve essere sottoposto sono i seguenti:

- Analisi chimica
- Prova di trazione
- Prova di resilienza
- Prova di tenacità a frattura dinamica KId
- Prova di durezza
- Esame microscopico della struttura
- Prova di corrosione
- Controllo non distruttivo
- Prova di resistenza alla fatica

6.1. Analisi chimiche

Il campione deve avere una massa minima di 50 grammi. La composizione chimica percentuale deve essere coerente con quella prevista nella tabella II per il tipo di acciaio corrispondente.

6.2. Prova di trazione

La prova deve essere effettuata su un campione di sezione circolare prelevato dalla lama con le dimensioni indicate alla fine di quest'appendice.

I valori caratteristici della tensione devono essere conformi a quanto previsto nella tabella I.

6.3. Prova di resilienza

La prova deve essere effettuata su un campione senza intaglio prelevato dalla lama con le dimensioni indicate alla fine di quest'appendice. Il valore deve essere conforme a quanto previsto nella tabella I.

6.4. Prova di tenacità a frattura KId

La determinazione del valore di KId dev'essere effettuata per prova su un campione di resilienza con intaglio a V Charpy con le dimensioni elencate alla fine del presente allegato.

I risultati devono essere conformi allo standard di riferimento.

6.5. Prova di durezza

La durezza del materiale, determinata alla superficie esterna del prodotto finito, dev' essere conforme a quanto indicato nella tabella I.

6.6. Esame microscopico della struttura

L'esame dev' essere effettuato a 500 ingrandimenti su un campione proveniente dalla lama.

La struttura del campione dovrebbe essere sottile e uniforme, coerente con la dimensione dei grani da 7 a 8 secondo lo standard di riferimento e corrispondente a quello risultante per i trattamenti termici di cui alla Tabella III per il corrispondente tipo di acciaio.

6.7. Controllo non distruttivo (NDT)

Tutte le lame prima di essere commercializzate, devono essere oggetto di un controllo non distruttivo realizzato con dispositivo elettromagnetico a correnti parassite (di Foucault), per la ricerca di difetti superficiali e sub-superficie. Questo controllo è obbligatorio e dev'essere effettuato su tutta la superficie della lama.

6.8. Prova di piegatura alternata (opzionale)

Per esaminare il comportamento delle lame e gli effetti indotti sul materiale quando le lame sono deformate in modo plastico a causa di sollecitazioni per flessioni alternate, si sottoporrà al test lame nuove scelte a caso e indicative dei lotti di produzione, con l'aiuto dell'apparecchiatura speciale indicata nell'allegato.

La prova consiste nel piegare plasticamente una sezione della lama, prima con un raggio d'inflessione di 60 mm, poi dal lato opposto con un raggio d'inflessione di 100 mm per ottenere un raddrizzamento di massima.

La sezione della lama interessata dal test deve avere una lunghezza di circa 155 mm di cui 60 dalla parte della punta non devono subire deformazioni. Il complesso di 1 piegatura e di 1 raddrizzamento costituisce 1 ciclo. Il risultato del test è rappresentato dal numero di cicli effettuati fino alla completa rottura della lama.

Per verificare le condizioni di sicurezza nel normale uso delle lame, i campioni di saggio devono essere sottoposti ad una serie di piegature alternate mantenendo una frequenza non superiore a 1 Hz e assicurandosi che la frattura della lama non si verifichi prima di 400 cicli per il fioretto e di 150 cicli per la spada, cicli effettuati secondo le procedure precedentemente illustrate.

6.9. Prova di resistenza alla fatica (da piegamento o distorsione ciclici)

Per esaminare il comportamento delle lame durante la pratica di scherma. Le lame da provare dovranno essere soggette ad una prova di resistenza alla fatica, mediante un dispositivo speciale o meccanico (Modello Baiocco) o pneumatico (modello Husarek / Sofranel), i cui schemi possono essere forniti a richiesta dalla Commissione SEMI.

La prova consiste nel piegare la lama senza superare il limite di elasticità del materiale, cioè fino a ottenere una freccia di circa 220 mm, corrispondente ad un accorciamento della lama di 250 mm, e poi farla raddrizzare.

L'apparecchio di prova dev'essere in grado di consentire il piegamento e il raddrizzamento della lama una frequenza di 1 Hz (1 Hz = 1 ciclo al secondo).

I benchmark (parametri di misura) sono stati calcolati per replicare gli sforzi a cui una lama è sottoposta da parte dei normali movimenti degli schermatori. Gli sforzi non superano il limite elastico delle lame, non si deve produrre una deformazione permanente della lama. Il numero di cicli cui la lama è sottoposta prima della rottura caratterizza la sua resistenza alla fatica. I parametri di riferimento possono essere utilizzati sia per la prova di piegatura senza urto (con la cima della lama montata su supporto ruotante), sia per la prova di piegatura con urto (con la cima della lama libera).

Il test continuerà fino alla rottura della lama. Perché il risultato sia accettabile, bisognerà verificare che la rottura della lama non avvenga prima di:

- 18.000 cicli per le lame di fioretto;
- 7.000 cicli per lame di spada.

6.10. Stima risultati in % della superficie di frattura progressiva

La superficie di frattura al momento della rottura ottenuta con le prove di cui al § 6.8 e § 6,9 dev'essere analizzata per misurare l'estensione della superficie nella quale si è sviluppata progressivamente la rottura.

La misura deve essere espressa in % della superficie di tutta l'area di stress.

Le caratteristiche meccaniche adeguate della lama si verificano in un modo indicativo nel momento in cui tale valore non è inferiore a

15% per il fioretto

6% per la spada.

7 – Risultati delle prove e degli esami

I test e gli esami di cui al paragrafo 6, dovrebbe fornire per ognuno di loro i risultati indicati tabella seguente:

Punto di riferimento	Tipo di Test	Risultati
4.1. 6.1.	Analisi chimica	conforme alla tabella II
4.2. 6.2.	Prova di trazione	conforme alla tabella I
4.3. 6.3.	Prova d'urto	conforme alla tabella I
4.4. 6.4.	Test di tenacità alla frattura	conforme alla tabella I
6.5.	Prova di durezza	conforme alla tabella I
6.6.	Esame micrografico della struttura	conforme al punto 6.6.
6.7.	Controllo non distruttivo	conforme al punto 6.7.

8 – Marcatura

Su ogni lama vicino al tallone, dev' essere applicato per mezzo di un punzone a freddo con una profondità massima di 0,5 mm l'identificazione del produttore e la data di produzione

(anno e mese).

Nota: tutte le norme possono essere modificate. Pertanto è importante che gli interessati si assicurino di possedere anche l'ultima edizione aggiornata.

A T T R E Z Z A T U R E

2. NORME PER LA FABBRICAZIONE DELLA MASCHERE

2.1. GRIGLIATO

SPECIFICHE DELLE NORME RELATIVE AL MATERIALE DEL GRIGLIATO DELLE MASCHERE

1 – Le specifiche riguardano la qualità tecnica del filo tondo trafilato a freddo di acciaio inossidabile austenitico, per la fabbricazione di grigliato per le maschere da scherma, i processi per la sua produzione, i controlli e le prove necessarie per la sua utilizzazione.

2 – **Modalità generali di fornitura**

L'acciaio per la fabbricazione di maschere di rete metallica deve possedere ottime qualità di tenacità e deformazione plastica ed elastica e una resistenza molto buona alla corrosione.

3 – **Materiale**

3.1. Composizione chimica

La vergella per la fabbricazione di filo a norma del presente regolamento dovrà avere la composizione percentuale di seguito indicata per il tipo di acciaio selezionato:

Tipo Elem.%	304	304 L	321
C	0,03-0,06	<0.03	<0,08
Mn	<2	<2	<2
Si	<1	<1	<1
P	<0,04	<0, 04	<0,04
S	<0.03	<0.03	<0.03
Cr	18-20	18-20	17-19
Ni	8-10,5	9-12	9-12
Ti	--	--	5 x C min (<0.8)

Come indicazione vengono forniti qui di seguito alcune denominazioni tra le più diffuse che comprendono in modo approssimativo le composizioni descritte in precedenza:

- EURONORM 88-71 (CEE)
- UNI 6901-71 (ITALIA)
- AFNOR NF A 35-572 (FRANCIA)

- DIN 17440 (Germania)
- BSI PD 6290 (GRAN BRETAGNA)
- 900 E MNC (SVEZIA)
- JIS G 4306-1972 (GIAPPONE)
- GOST 5632-61 (URSS)

3.2. Processo per la preparazione dell'acciaio e della fabbricazione del filo

Il processo di produzione di acciaio è affidato al fornitore. La trasformazione a caldo fino a ottenere la vergella dovrebbe essere tale da garantire l'elevata omogeneità del materiale e l'assenza di discontinuità e difetti all'interno e sulla superficie del materiale stesso.

Il processo di trafilatura a freddo, per la riduzione della sezione fino al diametro voluto, dovrà prevedere di fornire ricotture intermedie adeguate per la lavorazione di materiali temprati; in ogni caso, l'ultima fase della trafilatura sarà preceduta da un trattamento di solubilizzazione a 1050 – 1100 ° C (indurimento degli acciai austenitici), per i tipi 304 e 304 L o da un trattamento di stabilizzazione a 850 ° – 900 ° C per il tipo 321.

La fase finale della trafilatura a freddo includerà uno stadio di indurimento definito in termini commerciale circa 1 / 4 duro, con una riduzione corrispondente di sezione $\leq 15\%$, sezione tale da garantire al materiale almeno i valori minimi delle proprietà meccaniche di cui al punto 3.4.2.

3.3. Dimensione del filo e tolleranza

Diametro(d)	Tolleranza su d(*)	Sezione	Peso di 1000 m
mm	mm	mm ²	kg
1,0	± 0,02	0,725	6,28
1,1	± 0,02	0,950	7,50

(*) L'ovalizzazione del filo non deve superare la metà della tolleranza.

Sono ammessi valori intermedi di diametro del filo purché soddisfino le tolleranze specificate.

3.4. Termini di fornitura e di ricezione

3.4.1. Stato della fornitura

Il filo deve essere fornito nudo con una superficie levigata: la superficie deve essere esente da difetti come graffi, vescicole o altre imperfezioni.

3.4.2. Caratteristiche meccaniche

I valori delle caratteristiche meccaniche del filo, determinati a temperatura ambiente con la prova di trazione di cui al punto 4.1. devono superare i valori minimi indicati nella tabella I.

TABELLA I

Carico unitario di rottura	Carico unitario di scarto della proporzionalità a meno dello 0,2%	Allungamento alla rottura
R (N / mm ²)	Rp (0.2) (N / mm ²)	A 50 (%)
min 700	min700	min18

4 – **Test ed esami**

4.1. Prova di trazione

Questo test deve essere eseguito su campioni ottenuti direttamente dal filo e seguendo i metodi descritti dalle norme di ciascun paese.

4.2. Prova di piegamento a 180 °

La prova consiste nel piegare il filo a 180 ° su un mandrino con un diametro di 2 mm. Il filo non deve presentare, dopo la prova, crepe sulla parte curvata.

4.3. Esame micrografico della struttura

Sulla sezione trasversale del filo (racchiuso in una resina adeguata) si esegue l'osservazione a 200–500 X dopo lucidatura e attacco elettrolitico in acido ossalico al 10%, conformemente alla norma ASTM 262–70 o norme simili.

Va praticamente osservata una struttura d'austenite deformata con fasce martensitiche; comunque non possono essere presenti carburi di cromo precipitati lungo il bordo dei grani (struttura accettabile, seguendo lo standard ASTM già citato: "steep structure").

5 – **Documenti**

Perché il prodotto divenga a norma del presente regolamento, devono essere rilasciati dai costruttori i seguenti documenti:

- Certificato di conformità della composizione chimica
- Certificato di controllo delle caratteristiche meccaniche e dei risultati del test di piegamento e dell'esame micrografico.

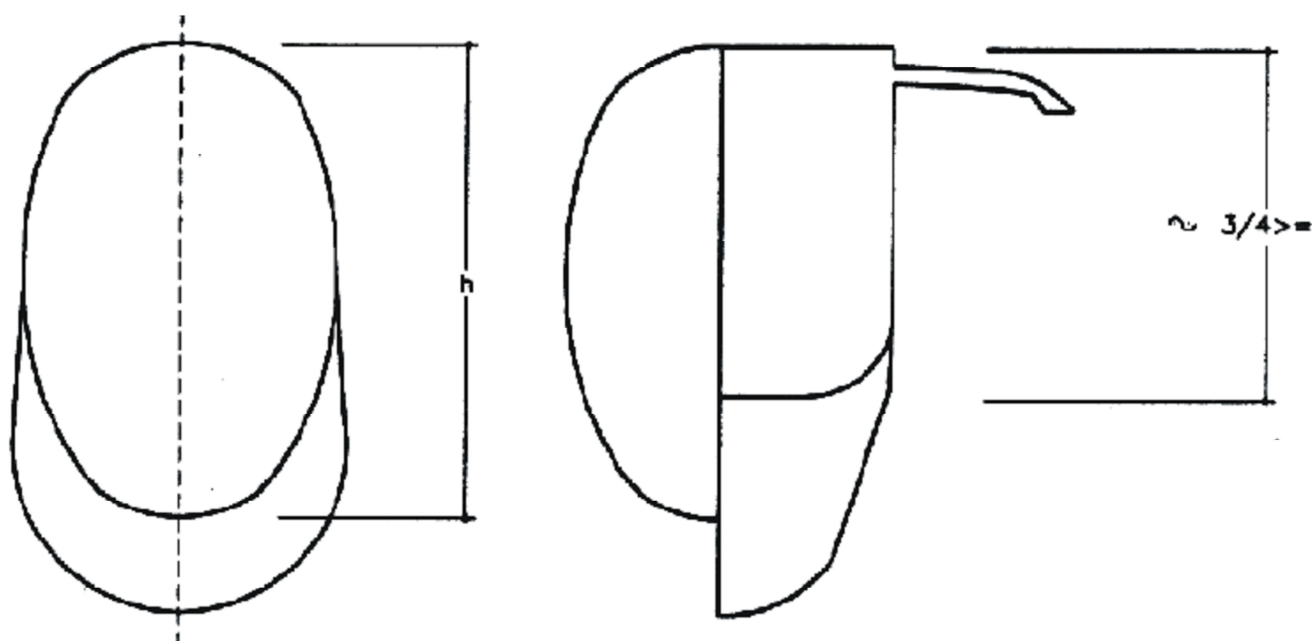

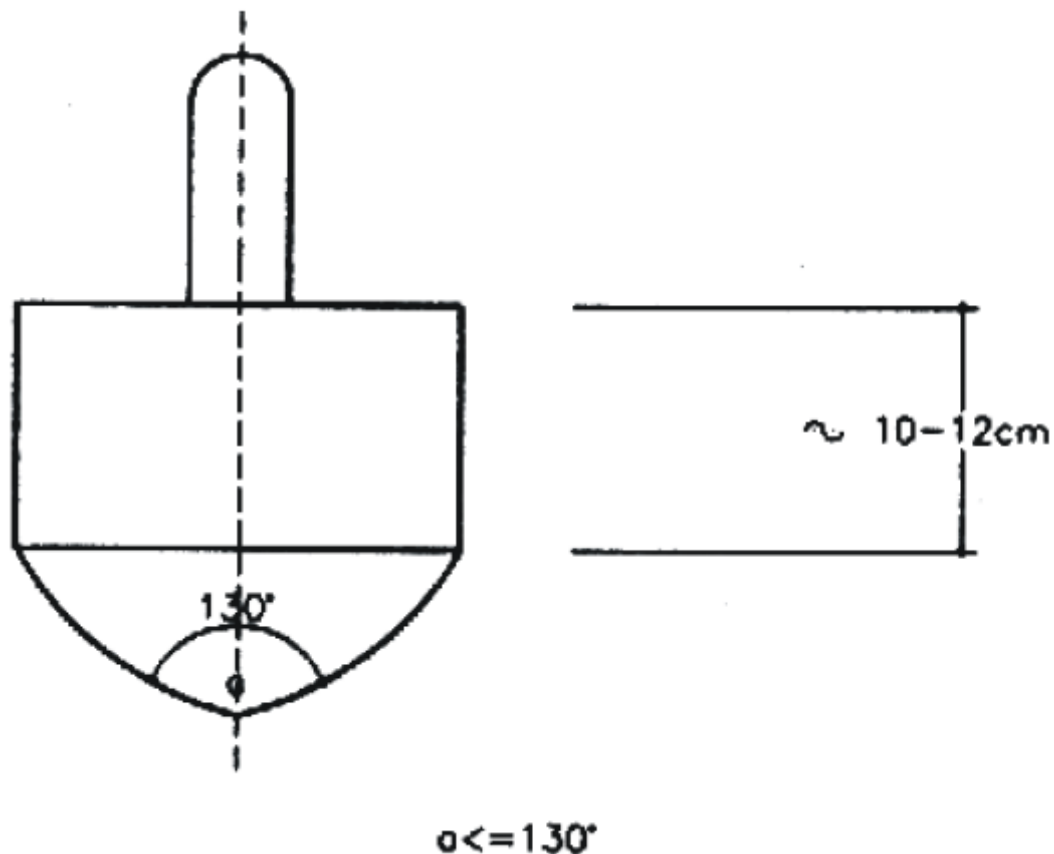

2.1.2. MASCHERA CON VISIERA TRASPARENTE

1 - Modalità generali

La FIE ha stabilito nelle sue norme, la possibilità per gli schermatori di utilizzare maschere di rete metallica tradizionale o maschere con visiera trasparente.

Se la maschera ha una visiera trasparente, essa deve avere uno spessore minimo di 3 mm e uno strato esterno sostituibile (strato sacrificabile) d'almeno 1 mm di spessore. La visiera dev'essere prodotta in resina termoplastica policarbonata, e ogni maschera e ogni visiera di ricambio devono avere, al momento dell'acquisto, un foglio d'avviso che garantisca l'autenticità e l'origine della resina termoplastica policarbonata. La visiera deve rispettare le norme richieste sul materiale e sulla sua produzione come indicato al punto 2.1.2. dell'allegato del capitolo 3 (Materiali) del regolamento per le competizioni della FIE.

La maschera trasparente può essere di due tipi:

- Maschere composite, ottenute utilizzando le maschere tradizionali, a cui una parte del grigliato anteriore è stata sostituita da una visiera in plastica trasparente.
- Maschere realizzate interamente in materiale plastico, la cui parte anteriore dev'essere trasparente.

Attualmente, sono state accolte dalla FIE solo maschere composite.

- 1.1. L'uso della maschera trasparente è facoltativo in tutte tre le armi e in tutte le competizioni della FIE.
- 1.2. Campionati del Mondo Veterani
L'uso della maschera trasparente è facoltativo nei Campionati del Mondo veterani in tutte tre le armi.

2 – **Norme per la fabbricazione di maschere trasparenti**

Attualmente, le norme sono valide solo per le maschere composite.

A partire da una maschera di rete metallica, sulla parte anteriore del grigliato ad altezza degli occhi si esegue una finestra tagliando le maglie con una larghezza che può raggiungere la parte laterale del grigliato stesso e con un'altezza non superiore a 12 cm.

La finestra deve essere bordata con un telaio metallico in acciaio inossidabile, realizzato in due parti sovrapposte: la prima sarà saldata al grigliato e la seconda sarà fissata sull'altra per mezzo di viti a bullone.

Tra le due parti del telaio sarà poggiata la visiera trasparente in policarbonato (Lexan).

A condizione che:

- Lo spessore della rete di acciaio ogni parte del bordo deve essere compreso tra 0,8 e 1,0 millimetri;
- I bordi della cornice che ospiterà la visiera trasparente non devono essere taglienti e devono aderire bene al grigliato senza sporgenze notevoli;
- La parte saldata del bordo sarà applicata al grigliato prima di ritagliare la finestra, per evitare di modificare la forma della maschera al momento del taglio dei fili del grigliato;
- Le viti di fissaggio su entrambi i lati del bordo non devono superare lo spessore dei bulloni di bloccaggio;
- La visiera in policarbonato (Lexan) deve avere uno spessore minimo di 3,0 mm; si raccomanda uno strato di protezione contro il degrado della faccia anteriore;
- La visiera non dovrà presentare alcun buco, essere piegata a caldo e messa in opera nel bordo a freddo senza nessuna tensione, così da non poter mai essere sotto "stress";
- L'interno della visiera verrà fornito di un sistema anti-appannamento, o verrà adoperato del Lexan trattato in tal senso;
- A causa del deterioramento della visiera trasparente durante l'uso in gare di scherma, è essenziale che i tiratori possano cambiare la visiera delle loro maschere in un modo semplice e facile;
- L'imbottitura della maschera deve essere la più ridotta possibile, utilizzando sistemi che permettano di ottenere un flusso d'aria all'interno della maschera quasi identico a quello della maschera tradizionale,
- Il peso complessivo della maschera non deve superare i 2 Kg

3 – **Norme di sicurezza**

Tutte le maschere con visiere trasparenti devono garantire un elevato livello di sicurezza per gli schermatori. Esse devono quindi soddisfare standard molto elevati e in particolare:

- L'intera struttura della maschera deve essere rigida e non deformabile, anche dopo scosse violente,
- Il grigliato metallico e la gorgiera devono avere le stesse caratteristiche di resistenza delle maschere tradizionali;
- La visiera in policarbonato, a causa dell'invecchiamento del materiale plastico, può essere utilizzata solo entro i due anni dalla sua costruzione. Queste visiere dovranno quindi portare in modo molto visibile la data di fabbricazione secondo il formato mese (2 cifre), anno (quattro cifre). Esempio : 09-2010 ;

- Per impedire il degrado del policarbonato, è necessario evitare il contatto con sostanze chimiche che possono danneggiare il materiale e, in particolare, non è accettabile alcuna presenza di PVC;
- La maschera deve essere conservata in una sacchetta di protezione e sarebbe auspicabile evitare durante i viaggi aerei, di mettere la maschera nella sacca da scherma, ma di trasportarla come bagaglio a mano.

4 – Omologazione di maschere trasparenti e metodi di prova

Prima di essere commercializzate e utilizzate, tutte le maschere con visiera trasparente devono essere autorizzate e approvate dalla SEMI.

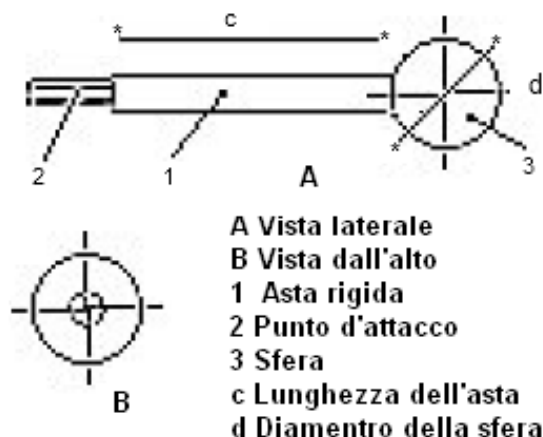

Fig. A1

ASTA PER TEST

4.1. Omologazione

Per ottenere l'omologazione FIE le maschere saranno inviate come prima cosa dal fabbricante ad uno dei tre seguenti istituti: in Germania "Denkendorf", in Francia "CRITT" o "IFTH". L'istituto effettuerà sulle maschere di campione presentate i test di resistenza alla penetrazione della rete metallica e della visiera secondo le norme CEN (ad esempio, la norma EN 13567).

Se i risultati dei test sono positivi, il fabbricante invierà due copie della maschera da approvare e il certificato dell'istituto presso la sede SEMI di Lisbona, per la prova di resistenza ai colpi violenti.

Se questo risultato è anch'esso positivo, la SEMI rilascerà il certificato di approvazione al costruttore e la maschera potrà essere commercializzata e utilizzata in competizioni ufficiali della FIE.

4.2. Prova di resistenza agli urti violenti

La maschera con visiera trasparente deve rispondere alle norme stabilite dalla commissione speciale del CEN (cfr. il paragrafo maschere) e alle norme supplementari stabilite dalla SEMI concernenti la resistenza agli urti violenti.

Così, oltre al test di resistenza alla penetrazione delle diverse parti della maschera previste dalle norme CEN, è necessario effettuare un'ulteriore prova di resistenza della maschera

intera agli urti violenti, che potrebbero essere causati in caso di urto con la testa o con la coccia dello schermatore avversario.

Questa prova verrà effettuata come segue:

4.2.1 Strumenti di test

È necessario utilizzare una macchina che permetta la caduta di una massa battente di peso variabile noto, a partire da un'altezza variabile fino a un massimo di 2 metri.

Alla massa battente sarà applicata un'asta d'acciaio temprato, che termina con una testa sferica, con diametro di $20 + / - 0,3$ mm.

Lo stelo deve avere una lunghezza di 40–50 mm e dev'essere dotato di un fermo (di solito un filetto) per bloccarlo sul macchinario di prova a caduta. (vedi Figura A1)

Deve essere preparata sulla base del macchinario di prova un sostegno particolare per la maschera in modo da bloccare la maschera in modo sicuro durante le prove.

Sulla base del sostegno si disporranno degli elementi scorrevoli e bloccabili in posizioni stabilite in modo da formare una sorta di scatola rigida in cui la maschera è bloccata (vedi figura A2).

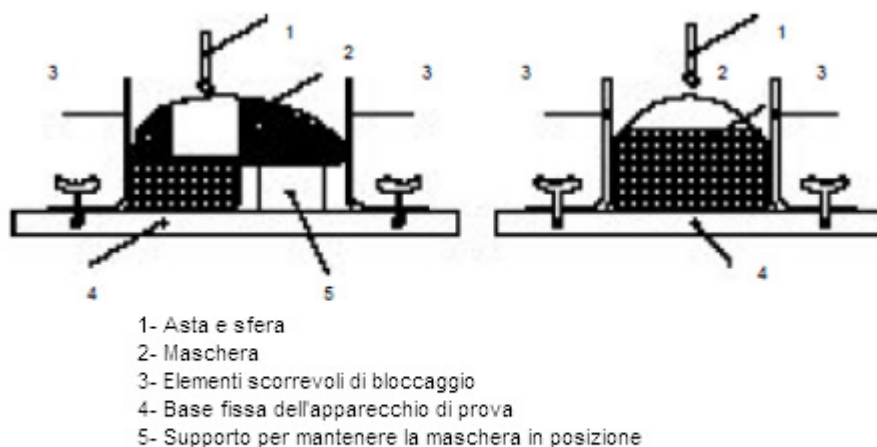

Fig. A2 METODO DI BLOCCAGGIO DELLA MASCHERA

4.2.2 Equipaggiamento di caduta

Verrà utilizzato un equipaggiamento di caduta che sia in grado di far cedere una massa guidata di pesi variabili, tra i 3 e i 5 kg, da altezze anch'esse diverse, consentendo di raggiungere una velocità compresa tra 5 e 6 m / sec al momento dell'impatto della massa battente sul campione da testare.

E' necessario prevedere un sistema d'arresto della massa battente in modo che solo l'asta con la sfera, e non la massa battente, tocchi la maschera.

Il dispositivo di sganciamento della massa battente dev'essere comandato in modo da garantire sempre le stesse condizioni di partenza, indipendentemente dall'altezza della caduta.

Il gambo, come già specificato al punto 4.2.1 dev'essere fissato sulla massa di caduta.

4.2.3 Campione di prova

Il campione di prova deve essere l'intera maschera, senza la gorgiera e il rivestimento. La maschera sarà posta sulla base dell'apparecchio di prova, con la parte frontale rivolta verso l'alto.

4.2.4 Cicli successivi di prove

Le prove devono essere effettuate secondo la successione seguente:

1. una prima prova sulla visiera con il punto di impatto della sfera al centro della maschera e in corrispondenza della linea trasversale del centro della visiera;
2. una seconda prova sullo stesso punto.

4.2.5 Procedura

1. Fissare la maschera sulla base della macchina e l'asta con la sfera di impatto sulla massa battente dell'apparecchio a caduta.
2. Collocare la maschera in modo da allineare il punto di impatto sulla visiera della maschera con il centro della sfera.
3. Preparare la massa battente completa dell'asta e della sfera di impatto per un peso complessivo di $5 \pm 0,03$ Kg.
4. Per la prima prova, sollevare la massa battente un'altezza che permetta di ottenere una distanza tra la sfera e il punto di impatto sulla visiera della maschera di 1.600 ± 10 mm, corrispondente a un'energia di caduta di 80 joule.
5. Lasciar cadere la massa battente sulla maschera.
6. Per la seconda prova, sollevare la stessa massa battente a un'altezza di $1,800 \pm 15$ mm, corrispondente a un'energia di caduta 90 joule.
7. Lasciar cadere la massa battente sulla maschera.

4.2.6 Risultato della prova

Il risultato del test è considerato positivo se la maschera resiste ad entrambe le sollecitazioni, senza deformazioni o danni alla visiera o al telaio di fissaggio della visiera o (anche) il grigliato metallico.

E' accettabile solo una piccola impronta sulla visiera in policarbonato, in corrispondenza del punto d'impatto con la sfera di prova.

2.1.3 MASCHERE COLORATE O CON DISEGNI

Nella maschera è possibile utilizzare disegni colorati, a condizione che siano stati approvati dal comitato esecutivo della FIE almeno 30 giorni prima di essere usata per la prima volta in una competizione ufficiale della FIE.

2.2. FORMA, DIMENSIONE E METODI DI LAVORAZIONE DEGLI ELEMENTI COMPONENTI DI MASCHERE

PROVA DI SPECIFICHE TECNICHE RELATIVE ALLA PRODUZIONE DI MASCHERE PER LA SCHERMA

1 – Le specifiche tecniche riguardano la forma, le dimensioni, i metodi di lavorazione degli elementi componenti essenziali delle maschere di protezione per la scherma, così come la qualità dei materiali tecnici destinati alla loro fabbricazione.

2 – **Condizioni generali**

L'insieme dei materiali che compongono le maschere per la scherma e i corrispondenti processi di fabbricazione devono garantire un'eccellente resistenza meccanica, un elevato grado di visibilità e comfort per lo schermitore, una sufficiente resistenza all'usura e all'invecchiamento.

3 – **Forma e dimensioni delle maschere**

La forma delle maschere è mostrata schematicamente nella figura 1 (vista frontale, laterale e dall'alto). Le dimensioni della parte anteriore del grigliato dipendono dalla misura della maschera; quelle del grigliato laterale dovranno essere le seguenti: altezza corrispondente a 3 / 4 di quella del grigliato anteriore, larghezza compresa tra 10 e 12 cm.

4 – **Elementi componenti essenziali**

Gli elementi essenziali della maschera, come mostrato nella figura 1, sono i seguenti:

- a) grigliato di maglia frontale di protezione del viso
- b) grigliato di maglia laterale di protezione della nuca e del collo
- c) banda di rinforzo e di giunzione dei grigliati di maglia
- d) gorgiera

Altre parti, quali i rivestimenti di protezione interna, le imbottiture, le bande elastiche e i dispositivi di bloccaggio, la cui realizzazione è affidata al produttore, devono comunque rispettare i requisiti previsti per il loro uso.

In particolare, il dispositivo posteriore di bloccaggio deve assicurare la posizione giusta della maschera sul capo dello schermitore e mantenerla con assetto perfetto, anche dopo colpi o urti.

4.1. Grigliato anteriore e laterale

Il reticolo sarà formato da maglia quadrata con un'apertura di 1,9 mm e realizzata interamente in filo rotondo di acciaio inox CrNi 18-10 (di cui al disciplinare n.qualità tecnica del filo).

Nella zona di curvatura del reticolo, è consentita la presenza di maglie con un'apertura più grande di quella prevista, a condizione che (l'apertura) non superi i 2,1 millimetri. Il grigliato frontale dovrà formare un angolo interno $\leq 130^\circ$, corrispondente alla piegatura della linea mediana.

4.2. Congiunzione dei grigliati frontali e laterali alla striscia di rinforzo

L'accoppiamento del grigliato frontale a quello laterale, mediante la striscia di rinforzo, può essere fatta da giunzione meccanica (ad esempio cucitura con fili metallico, l'uso di rivetti) o mediante saldatura.

Nel caso di saldatura, che in ogni caso dev'essere effettuata secondo le tecniche tradizionali dell'acciaio inox, si completerà l'operazione con un'accurata lucidatura meccanica del tratto di saldatura, per eliminare scorie e residui. La maglia sarà completamente coperta di vernice a base di polimero. Possibili trattamenti termici di maturazione e di stabilizzazione della vernice verranno effettuati ad una temperatura $\leq 400^\circ\text{C}$.

4.3. Gorgiere

La gorgiera deve essere composta di vari strati di tessuto solidali tra loro, di cui, all'interno, almeno uno dev'essere in fibra di Kevlar o similari; in ogni caso il tessuto così formato dovrà garantire un elevato grado di resistenza alla penetrazione, maggiore o uguale a 1600 NW, come previsto dalla specifica n. (qualità tecnica dei tessuti per le uniformi per scherma) e dovrà anche prevenire la formazione di pieghe permanenti o l'arrotolamento della gorgiera stessa.

La gorgiera sarà fissata all'esterno del grigliato a cominciare dalla banda laterale di protezione e si estenderà come protezione del collo per un'altezza totale di circa 10-12 cm.

5 – **CONTROLLI E CERTIFICATI**

Per ogni modello e serie di produzione di maschere, il fabbricante invierà 3 esemplari alla Commissione SEMI per il controllo della conformità della maschera con le presenti specifiche e le fotocopie dei certificati rilasciati dal produttore del grigliato.

Nel caso di risultato positivo a questo controllo, il fabbricante può apporre al lato del marchio di fabbrica, la seguente dichiarazione: " conforme a norme ... della FIE".

A B B I G L I A M E N T O

3. NORME PER LA PRODUZIONE DI DIVISE

Per la fabbricazione di uniformi bisogna obbligatoriamente utilizzare tessuti che presentino una resistenza alla perforazione di almeno 800 newton. Questa resistenza dev'essere garantita dai test definiti nei paragrafi seguenti. Applicazione immediata.

3.1. RESISTENZA DEI TESSUTI ALLA PERFORAZIONE

TEST STANDARD PER LA PROVA DI RESISTENZA DEI TESSUTI ALLA PERFORAZIONE

1 – **Principi generali**

La metodologia di cui alla presente norma si prefigge di determinare la resistenza alla perforazione dei tessuti utilizzati per confezionare divise da scherma. Si definisce carico di perforazione il valore massimo di sollecitazione registrato prima che il campione di tessuto venga perforato dal punzone: il carico è espresso in Newton o in kg/forza con una sola cifra decimale.

2 – **Metodo di prova**

2.1. La prova è eseguita usando un dinamometro ad alta velocità (come, ad esempio, l'apparecchio INSTROM 1273) dotato di punzone perforatore mobile a sezione quadrata di lunghezza = 3 mm con testa piramidale e un angolo alla cima di 120 ° (ill.1a); questo punzone dev'essere in acciaio rapido o super-rapido, con una lunghezza di 70 mm, di cui 50 mm o meno sporgenti dal dispositivo di fissazione (ill.1 b).

2.1.1. La corsa del punzone in fase di test dev'essere perpendicolare alla superficie del tessuto.

2.1.2. La velocità del punzone nella parte uniforme della corsa dev'essere superiore a 6 m/s

2.2. La prova deve essere eseguita in una temperatura media compresa tra i 20 ei 25 ° C e con un'umidità relativa del 50–55%.

2.3. I campioni per il test devono essere prelevati da un pezzo di tessuto con circa il 50 cm di altezza, esenti da difetti e ottenuti a caso ad una distanza di almeno 2 metri dalle estremità.

I campioni devono essere quadrati con il lato di 14–15 cm e devono essere fissati su un dispositivo con doppio fissaggio (Fig. 2), pur lasciando una sezione utile per la prova di 50 mm di diametro.

Nel caso di tessuti composti da più strati di tessuto separati, bisognerà eseguire, prima della prova, una cucitura continua del lato del campione quadrato di tessuto.

2.4. I campioni di tessuto devono essere introdotti nel locale in cui prova si svolge in almeno 2 ore prima della prova.

2.5. Durante la prova, si deve registrare la forza applicata dal punzone in funzione del tempo. a fine della scala di misurazione della forza non deve essere superiore a 5000 Newton (con una deviazione ± 5 N).

2.6. Per ogni tessuto, si deve effettuare le prove su almeno 3 campioni di tessuto prelevati a caso.

3 – **Risultati**

Sul certificato che conferma l'esecuzione delle prove dovranno essere indicati i seguenti dati:

- Nome del produttore richiedente, tipo e marca del tessuto.
- I valori del carico di perforazione per ogni campione e la loro media e il grafico della prova.
- Il tipo di dinamometro, il tipo e la velocità del punzone nella parte uniforme della corsa, le condizioni di prova (temperatura e umidità relativa).

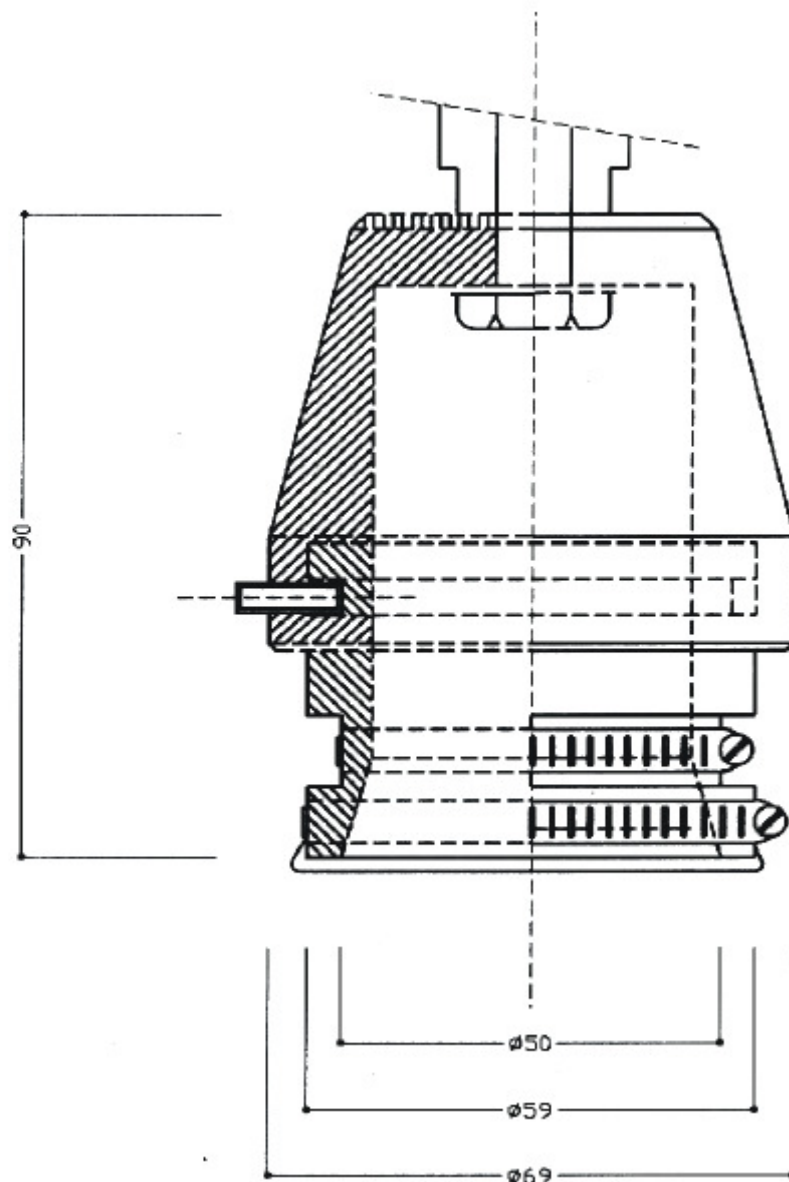

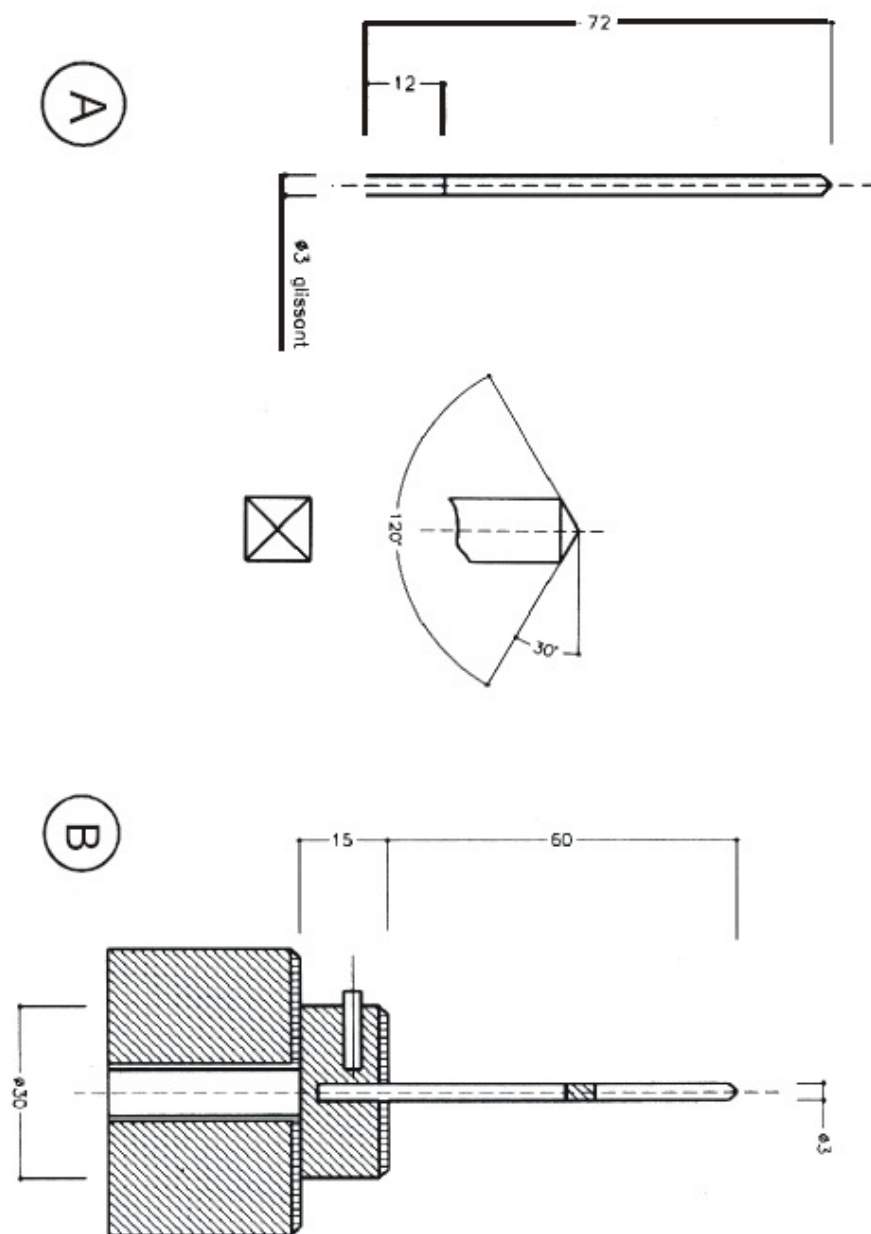

3.2. PARTI VITALI DEL TIRATORE DA PROTEGGERE

ESTRATTO del processo verbale della Commissione Medica della FIE

Dopo la discussione, la Commissione Medica ritiene che debbano essere considerati come "parti vitali da proteggere":

In alto: inclusa nella giacca, la protezione deve proteggere il collo sotto la gorgiera, in

sovrapposizione con quest'ultimi due cavi sotto e sopra clavicolari, la regione retro ascellare del braccio e il precordio.

In basso: la protezione inclusa nei pantaloni: l'addome, le due regioni inguinali e gli organi genitali (con apposita conchiglia).

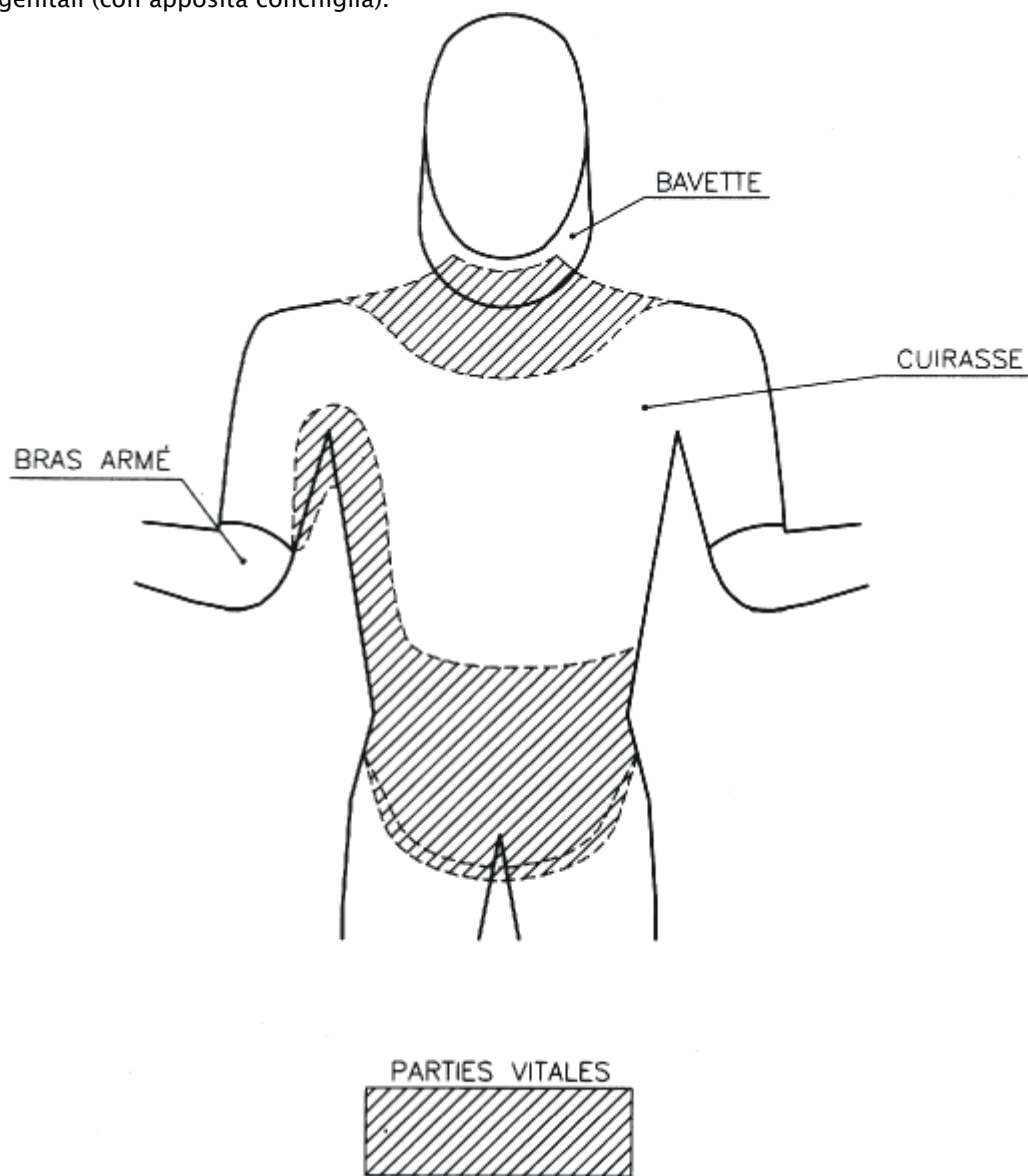

4 – MARCHIO DI QUALITA '

In particolare, per quanto riguarda la dimensione del marchio di qualità, la Commissione ha stabilito che deve essere indelebile, deve avere una forma circolare di 25 mm di diametro per la maschera e di 50 mm per la divisa e deve includere i seguenti dati:

- La sigla del fabbricante
- Data (anno e mese) di fabbricazione
- Il simbolo F.I.E.

Per le lame, la larghezza del marchio deve essere di 7 mm.

ETICHETTE DELLA F.I.E.
LABELS DE LA F.I.E.

ETICHETTE SU MASCHERE E DIVISE
LABELS SUR MASQUES ET TENUES

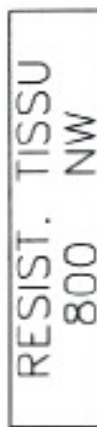

ECHELLE 2 : 1
SCALA 2 : 1



ETICHETTE SULLE LAME
LABELS SUR LAMES



ECHELLE 1 : 1
SCALA 1 : 1



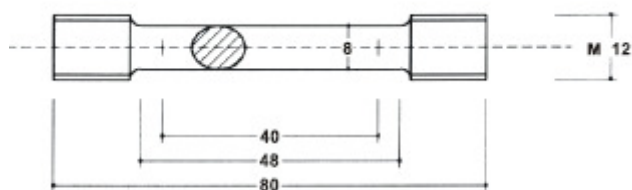

Campione per prova di trazione

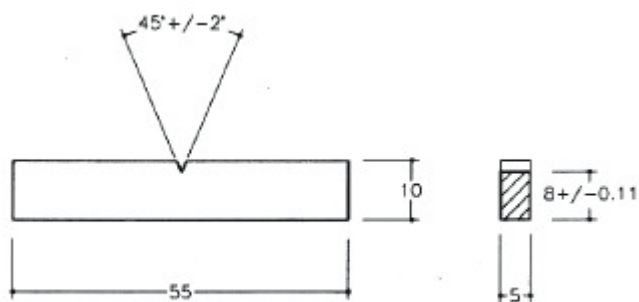

Campione per prova di resilienza

<i>Rp0.2/ E</i>	<i>Spessore raccomandato B mm</i>
da 0,005 0 a 0,005 6	75
da 0,005 7 a 0,006 1	63
da 0,006 2 a 0,006 4	50
da 0,006 5 a 0,006 7	44
da 0,006 8 a 0,007 0	38
da 0,007 1 a 0,007 4	32
da 0,007 5 a 0,007 9	25
da 0,008 0 a 0,008 4	20
da 0,008 5 a 0,009 0	12,5
0,010 0	6,5

ALLEGATO "B"

CARATTERISTICHE DEGLI APPARECCHI

Le due prescrizioni obbligatorie per l'omologazione degli apparecchi di segnalazione sono: l'installazione di un cronometro e un display del punteggio. Essi devono essere visibili a tutti gli spettatori.

A) FIORETTO

§ 1. APPARECCHIO CENTRALE (VEDI M.51)

a) Principi generali

1. I dispositivi funzionano per interruzione di corrente nel circuito del fioretto, vale a dire che una corrente che scorre continuamente nel circuito del fioretto viene interrotta quando vi è la stoccata.

2. I dispositivi devono fornire un segnale rosso su un lato e un segnale verde dall'altro lato per tutte le stoccate sul bersaglio valido. Il segnale sarà bianco su entrambi i lati per una stoccata in bersaglio non valido.

3. I segnali acustici daranno un tintinnio o un suono breve continuo automaticamente limitato a una durata di due secondi, l'uno o l'altro verificandosi contemporaneamente al segnale ottico. Il suono sarà lo stesso per entrambi i lati.

4. Dopo la registrazione di una stoccata valida o non valida, l'apparecchio non dovrà più segnalare una stoccata che avvenga da quello stesso lato.

5. TESTO CANCELLATO

5. Essi non mostreranno l'antioriorità di una stoccata portata su uno dei tiratori nei confronti di una stoccata messa a segno sull'altro tiratore.

6. Dopo un periodo di 300 millisecondi (con + o - 25 ms di tolleranza) dalla prima stoccata segnalata dal dispositivo (tempo non è in rapporto al tempo di "schermo", base di giudizio nella convenzione del fioretto), esso dovrà bloccarsi contro qualsiasi ulteriore segnale di stoccate.

b) Sensibilità e impostazioni

1) Ogni stoccata deve produrre un segnale, qualunque sia la resistenza dei circuiti esterni all'apparecchio. La durata dell'interruzione per la quale il segnale dev'essere sempre garantito è di 14 millisecondi (con + o - 1 ms di tolleranza). Con l'aumento della resistenza, la registrazione dell'apparecchio può fornire:

- 1) una sola stoccata valida
- 2) Una stoccata valida e una non valida contemporaneamente
- 3) una sola stoccata non valida

Il valore della resistenza deve essere sempre inferiore a 500 ohm per i punti 1) e 2).

2) Quando le resistenze esterne sono previste tra 0 e 500 ohm, l'attivazione del segnale "valido" dovrebbe essere assicurata per un periodo di interruzione di 13-15 millisecondi.

3) il tempo di contatto è uguale per le stoccate valide e per quelle non valide. L'attivazione del segnale "non valido" è garantita da un periodo di interruzione di 14 millisecondi (con una tolleranza di + / - 1 ms), quando le resistenze esterne sono previste tra 0 e 200 ohm.

- 4) Il dispositivo deve poter sopportare senza l'attivazione del segnale "non valido", un aumento della resistenza nel circuito chiuso del fioretto fino a 200 ohm.
- 5) Anche se la resistenza del circuito della massa del fioretto aumentata a 100 ohm, non devono verificarsi i seguenti fenomeni irregolari:
- Segnalazione di stoccate sulla coccia o sulla pedana
 - Registrazione di una stoccata per semplice contatto del piatto del fioretto o della punta (non premuti) sul giubbotto di uno o l'altro dei tiratori.
- 6) Quando le lame sono in contatto, qualunque sia la resistenza ohmica tra di loro, l'apparecchio dev'essere in grado di registrare ancora normalmente le stoccate scambiate, valide o non valide.
- 7) La SEMI può fornire, su richiesta, un programma standard di verifica degli apparecchi nelle diverse condizioni.
- 8) Un programma standard di test comprende anche il controllo del funzionamento delle lampade gialle.
- 9) Il Congresso della FIE ha autorizzato codesta Commissione a modificare o integrare i requisiti di cui sopra, ogni volta che i progressi tecnologici permetteranno la costruzione di dispositivi che possano garantire un migliore funzionamento del segnalamento elettrico del fioretto.

§ 2. APPARECCHIO CENTRALE CON SISTEMA ANTIBLOCCAGGIO

Questo apparecchio deve soddisfare i requisiti del regolamento per gli elementi numerati: da m.44 a m.51 compresi, come pure i punti a) e b) di cui sopra, tranne il numero 6 punto b).

Anche se un guasto d'isolamento da parte di un tiratore provoca una perdita di corrente tra il suo giubbotto conduttivo da un lato e la sua arma dall'altro, il dispositivo deve essere in grado di registrare comunque le stoccate scambiate valide o non valide.

Secondo la resistenza del circuito di ritorno del fioretto avversario, l'apparecchio registrerà la stoccata valida fino a 200 ohm e la stoccata non valida al di sopra di tale valore.

L'apparecchio dev'essere dotato di 2 luci gialle che funzionino come segue: la lampada gialla situata dal lato di un tiratore si accende automaticamente e resta accesa quando la resistenza tra il giubbotto conduttivo di quel tiratore e la sua arma avrà un valore da 0 a 450 ohm, al di sopra di 475 ohm, la spia gialla non deve mai accendersi.

Le luci gialle servono solo per indicare i difetti di isolamento.

Se una o tutte due le luci gialle rimangono accese in modo permanente, l'arbitro deve interrompere l'assalto e chiamare i tecnici di servizio per eliminare il difetto.

Le lampade gialle non devono necessariamente segnalare eventuali contatti tra il giubbotto conduttivo e la pedana conduttrice.

B) SPADA

a) Principi generali

L'apparecchio funziona con la messa in contatto dei fili del circuito delle spade che stabiliscono il passaggio di corrente.

b) Impostazioni

L'apparecchio deve registrare solo la stoccata che arriva per prima. Se l'intervallo tra le due stoccate è meno di 40 millisecondi (1/25 di secondo), il dispositivo deve indicare un colpo doppio (accensione simultanea delle due luci); se superiore a 50 millisecondi (1/20 di secondo) il dispositivo deve segnalare un solo colpo (accensione di una sola luce). La tolleranza richiesta per la regolazione dell'apparecchio è tra questi due limiti (1/25 e 1/20 di secondo).

c) Sensibilità

Se la resistenza esterna è normale, vale a dire 10 ohm, l'attivazione dei segnali sarà fornita da un periodo di contatto da 2 a 10 millisecondi. Per una resistenza esterna eccezionale 100 ohm, l'attivazione deve ancora essere garantita, ma senza precisione sulla durata del contatto.

L'apparecchio non deve registrare i segnali inferiori ai 2 millisecondi.

d) Opposizione

L'apparecchio non deve registrare stoccate dovute a colpi sulla massa (coccia o pedana conduttiva driver) anche con una resistenza di 100 ohm nel circuito di massa.

e) Segnali luminosi

1. I segnali luminosi sono almeno due luci per lato, progettate in modo che il non funzionamento di una non impedisca l'accensione dell'altra, e che non generi un eccessivo sovraccarico di quest'ultima.
2. Le luci di segnalazione devono dare un segnale rosso su un lato e un segnale verde dall'altro.
3. L'apparecchio dev'essere dotato di una lampada spia che dimostri è acceso. Questa lampada deve essere incolore e di bassa intensità.
4. Il dispositivo può includere luci indicatrici di dispersione a terra. Queste luci saranno di colore arancione.
5. Le luci segnalatrici delle stoccate sono generalmente coperte con coperture trasparenti. Dovrebbe essere tuttavia possibile rimuovere la copertura e utilizzare le luci scoperte, se le condizioni di luce dell'ambiente lo rendano preferibile (locale molto soleggiato o, eccezionalmente, all'aperto).

f) Segnali acustici

Il suono dell'apparecchio dev'essere potente. L'apparecchio può includere un dispositivo per fermarlo prima del riarmo.

C) SCIABOLA**a) Principi generali**

- 1) L'apparecchio funziona attraverso il contatto della massa della sciabola con la superficie conduttiva del giubbotto, del guanto e della maschera dell'avversario.
- 2) L'apparecchio avrà un segnale luminoso rosso su un lato e un segnale luminoso verde dall'altra parte per le stoccate portate sulle superfici conduttive valide.

Se la cocchia o la lama di un tiratore è in contatto con una parte del suo equipaggiamento conduttivo, (spia gialla accesa), la stoccata valida portata da questo tiratore dovrà sempre essere registrata.

3) I segnali acustici daranno un suono breve o un suono continuo limitato a una durata di 1-2 secondi, contemporaneamente ai segnali luminosi. Il suono sarà lo stesso per entrambi i lati.

4) Le stoccate portate sulle superfici non-conduttrici non devono essere segnalate.

5) L'apparecchio è dotato di due luci gialle – una su ciascun lato – che segnalano un contatto tra la cocchia o la lama di un tiratore e la parte conduttrice della propria attrezzatura.

6) L'apparecchio è dotato di due luci bianche, uguali a quelle dell'apparecchio di fioretto, che comunicano con la loro accensione permanente, accompagnata da un segnale acustico, ogni cambiamento anormale del circuito elettrico B e C dello schermidore in difetto.

7) Il dispositivo non dovrà segnalare un colpo di fuetto che tocchi l'avversario attraverso il ferro o sulla cocchia.

8) Dopo la segnalazione di una stoccata, la segnalazione di una stoccata portata nel senso inverso sarà registrata solo in un periodo di 120 millisecondi (con + o - 10 ms tolleranza).

9) Quando le due lame si toccano, tutte le altre regole devono essere rigorosamente rispettate.

10) La SEMI si riserva il diritto di cambiare le regole in materia di apparecchi per snellire o migliorare il loro funzionamento.

b) Sensibilità e impostazioni

1) La durata del contatto nel corso del quale dovrà essere fornita la segnalazione, dovrà variare tra 0,1 millisecondi e 1 millisecondo al massimo. Questi valori possono essere modificati dopo le prove di laboratorio che effettuate dalla Commissione SEMI.

L'apparecchio sarà rifiutato se fosse possibile la registrazione di una stoccata con una durata del contatto inferiore a 0,1 millisecondi (valore modificabile).

2) Il dispositivo deve consentire di aumentare la resistenza dei collegamenti esterni fino a 100 ohm inconvenienti.

3) Quando un difetto di isolamento, che mandi la resistenza a 0 Ohm, provochi dalla parte di un tiratore una dispersione di corrente tra la superficie conduttiva valida e la sua arma, l'apparecchio dovrà essere in grado di segnalarlo mediante l'illuminazione della luce gialla dal lato del tiratore in difetto, per valori di resistenza compresi tra 0 e 450 ohm.

E' ammessa la segnalazione della stoccata valida sulla cocchia o sulla lama del tiratore in difetto a condizione che la resistenza elettrica tra la cocchia o la lama e la superficie valida sia inferiore a 250 ohm.

4) Quando le lame sono in contatto o se avviene un contatto tra le lame e le cocce o tra le due cocce dei tiratori, il buon funzionamento dell'apparecchio dov'essere assicurato.

5) Se il contatto tra la lama e l'obiettivo opposto avviene attraverso il ferro, l'apparecchio produrrà il segnale della stoccata tra 0 e 4 millisecondi (+ms 1), impedirà la segnalazione della stoccata tra 4 e 15 millisecondi (+5 ms), a condizione che il contatto tra le due lame non sia interrotto più di 10 volte al massimo durante l'intervallo.

6) Se vi è un colpo di fuetto non segnalato, qualunque possa essere il metodo usato per impedire il segnale, dopo 15 millisecondi (+ o - 5 ms) a partire dal contatto con il ferro (tempo di segnalazione del fuetto) per poco che vi sia un altro tocco, l'apparecchio dovrà permettere la segnalazione regolare delle stoccate che saranno portate in seguito.

7) Un'interruzione nel circuito di controllo (vale a dire + di 250 ohm) per 3 + / - 2 millisecondi, sarà segnalata dall'accensione della lampada bianca dal lato dello schermidore in difetto.

ALLEGATO "C"

PANNELLO DISPLAY PER LA FINALE

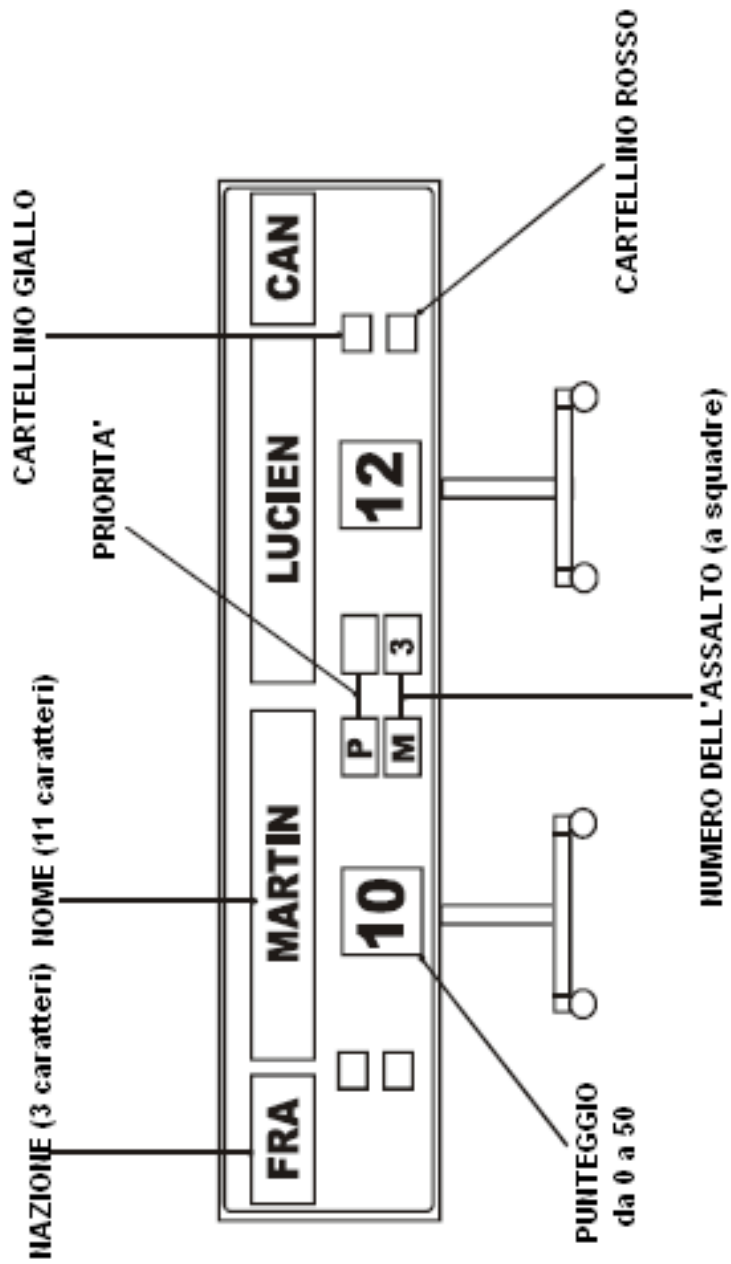

INDICE ALFABETICO

Abbigliamento: m.25ss, m.37ss, allegato A (vedi REGOLAMENTO TECNICO)

Ago a molla: vedi "Spillone di controllo del grigliato"

Affilare i bordi della punta: m.1

Antibloccaggio : vedi "Apparecchio"

Apparecchio (vedi Regolamento Tecnico)

– approvazione: vedi "Approvazione degli apparecchi"

– antibloccaggio: Allegato B

– caratteristiche: m.46, m.48, m.51ss, allegato B

– di controllo: m.42, m.56

– di registrazione: m.44ss

– omologazione: vedi "Approvazione degli apparecchi"

– numero: m.52

– suono: m.44, m.51

– verifica: m.54

Aperture nell'abbigliamento: m.25

Approvazione delle apparecchiature: m.46ss, m.54

Arma (vedi REGOLAMENTO TECNICO)

– arma da lancio: m.4

– caratteristiche comuni: m.1ss

– controllo: m.38, m.42s, allegato A

– dimensioni: vedi "Dimensioni"

– fioretto: vedi "Fioretto"

– forma: m.3ss

– parti: m.2

– pesi: vedi "Pesi"

– sciabola: vedi "Sciabola"

– spada: vedi "Spada"

– tipi: m.1, allegato A

Attacco del manico (vedi REGOLAMENTO TECNICO): m.4

Banda (non conduttrice del giubbotto conduttore): m.28

Batterie (vedi "Fonti di alimentazione"): m.44, m.49, m.51, m.58

Base (bussola) del bottone: m.12, m.13, m.19, m.20

Bloccaggio dell'apparecchio (vedi REGOLAMENTO TECNICO): allegato B

Bordi: vedi "Affilare"

Bottoni

– quadro comandi: m.51

– sulle armi: m.2ss, m.8, m.11ss, m.16ss, m.23, m.38, m.42

Campioni: Appendice A

Caratteristiche armi, vedi "Arma"

Caso fortuito: m.25

Cavi

– di connessione: m.24, m.44, m.51, m.55

– sospesi: m.44

Chiusura (dalla giacca e del colletto): m.25

Collareto (flangia): m.13, m.19

Colletto: m.25, m.28, m.34

Comitato esecutivo: m.40

Comitato organizzatore: m.11, m.19, m.40, m.42, m.52

Commissione SEMI: vedi "SEMI"

Conduttori del passante: m.29, m.31, m.35

Connessione di spine (vedi REGOLAMENTO TECNICO): m.5, m.24, m.29, m.31, m.35, m.55

Contatto

– accidentale: m.13

– arma e giubbotto conduttore: m.51, allegato B (vedi REGOLAMENTO TECNICO)

– dei conduttori elettrici: m.5

– durata: Allegato B

– guanto (sciabola): m.33

– maschera (sciabola): m.32

– pinza a coccodrillo: m.29, m.32

– rompere il contatto: m.11

– stabilire un contatto: m.19

Controllo del materiale: m.36ss

– degli apparecchi: m.54

– delle armi: vedi "Arma"

– delle maschere: m.25

– gabarit: vedi "gabarit"

– marchi di controllo: m.41ss

– materiale di controllo: m.42

– materiale fornito: m.39

– personale: m.42

– pesi: vedi "Peso"

– presentazione: m.38

– responsabili: m.40

– restituzione: m.38

Coccia: m.1ss, m.5, m.9, m.17, m.24, m.42, allegato B

Codolo: m.4

Codolo della lama: m.2

Corazzetta: vedi "giubbotto conduttore"

Corazzetta di protezione: vedi "Protezione"

Correzione della lama: m.1

Corsa della punta (vedi REGOLAMENTO TECNICO): m.11, m.19, m.42

Cronometro (vedi REGOLAMENTO TECNICO): m.44, m.51

Cuscinetto: vedi "imbottitura"

Corazzetta di protezione: vedi "Protezione"

Dado di serraggio della lama: m.2, m.3

Delegati della Commissione SEMI: vedi "SEMI"

Difetti d'isolamento (del circuito): allegato B

Difetti di materiale: m.38, allegato A

Dimensioni

– del manico, vedere "Impugnatura"

– del fioretto: m.7

– della sciabola: m.21

– della spada: m.15

Direttorio Tecnico: m.12, m.20

Disconnessione di spine (vedi REGOLAMENTO TECNICO): m.5

Dispositivo di sicurezza: m.4, m.55 (vedi REGOLAMENTO TECNICO)

Divisa (abbigliamento): m.25, m.37, allegato A

Durata del contatto: vedi "Contatto"

Eccentricità: m.9, m.17

Elettricità: vedi "Fonti di alimentazione"

Equipaggiamento dei tiratori: m.25ss, m.36ss, allegato A (vedi REGOLAMENTO TECNICO)

Etichetta di qualità: m.25, m.37, allegato A

Filetto: m.12, m.20

Fioretto: m.1, m.4, m.6ss, m.26ss, m.42, m.51, allegato B (vedi REGOLAMENTO TECNICO)

Fissaggio del bottone: m.12, m.20

Flessibilità della lama: m.2, m.8, m.16, m.23, m.42

Forma delle armi (vedi "Spada", "Fioretto" e "Sciabola")

Fonti di alimentazione (elettrica): m.44, m.49, m.58

Freccia della lama

– spada: m.16

– fioretto: m.8

– sciabola: m.23

Gabarit: m.5, m.9, m.17, m.24, m.42

Gorgiera: m.25, m.30, m.32, allegato A

Giacca

– conduttrice: m.28, m.34, m.36, m.38, m.42, allegato B (vedi "Isolamento")

– da scherma: m.25, allegato A

Grigliato della maschera: m.25, m.27, m.32, m.42, allegato A

Guaina isolante: m.5, m.19, m.29, m.31

Guanto: m.4, m.25, m.26, m.33, allegato A

Guarnizioni della maschera di sciabola: m.32

Imbottitura della coccia: m.2, m.5, m.24, allegato A

Impugnatura (vedi REGOLAMENTO TECNICO)

– attaccatura: m.4

– descrizione: m.2, m.4

– dimensioni: m.4

– dispositivo speciale: m.4

– Isolamento: m.13, m.24

– ortopedica: m.4

Indicatori Luminosi: vedi "Luci" e "Segnali"

Installazioni: m.44ss

Isolamento

– del bottone e della lama: m.13, m.19

– della coccia: m.5, m.24, m.29, m.31, m.35

– dell'impugnatura: m.13, m.24

– del giubbotto conduttore: m.28

– della maschera: m.27

– del passante: m.29, m.31

– guasto di: m.38, allegato B

Lama (vedi REGOLAMENTO TECNICO)

– bottone: vedi "Bottone"

– correzione: m.1

– definizione, descrizione: m.2

- freccia: vedi "Freccia della lama"
- fioretto: m.8
- flessibilità: vedi "Flessibilità della lama"
- lunghezza: vedi "Dimensioni"
- norme di produzione: allegato A
- sciabola m.23
- sezione: m.8, m.16, m.23
- spada: m.16

Lamé: m.28, m.34

Limatura della lama, vedere "Correzione della lama"

Luci (vedi REGOLAMENTO TECNICO)

- dell'apparecchio: m.51, allegato B
 - di ripetizione: m.44, m.51, m.59, allegato B
 - lampade spia: allegato B
- Lunghezza: vedi "Dimensioni"

Manico dell'arma: m.2

Manicotto: m.25, m.33

Marchi di controllo del materiale, vedere "Controllo"

Maschera

- caratteristiche: m.25, m.27, m.30, m.32, allegato A
- norme di produzione: allegato A
- spillone (spiedo): m.25
- verifica: m.25, m.37, m.42

Materiale – Attrezzature (vedi "Arma", "Coccia", "Passante", "Maschera")

- controllo: vedi "Controllo del materiale"
- di controllo: m.42
- di riparazione: m.57
- dei tiratori: m.25ss, m.37ss
- fornito dagli organizzatori: m.44ss
- manomissione: m.39

Misure delle armi: vedi "Dimensioni"

Misure di sicurezza: vedi "Sicurezza"

Molatura della lama: vedi "correzione della lama"

Molle dei bottoni: vedi "Peso"

Montaggio

- delle armi: m.2, m.5, m.8, m.16
- del grigliato della maschera: m.27
- del passante: m.29, m.31, m.35, m.55

Neutralizzazione

- della coccia: m.24, allegato B
- del giubbotto conduttore: m.28
- della pedana: m.51, m.57

Opposizione elettrica: allegato B

Ortopedica (impugnatura): m.4 (vedi REGOLAMENTO TECNICO)

Pannello di risultati per finali: m.60, allegato C

Passante: m.2, m.24, m.29, m.31, m.35, m.36, m.38, m.42, m.55

Pedana: m.57 (vedi REGOLAMENTO TECNICO)

Pedana, tappeto conduttore: m.29, m.44, m.51, m.56, m.57, allegato B

Personale addetto al controllo: m.42s

Peso

– di controllo: m.11, m.19, m.42

– del fioretto: m.6

– della sciabola: m.22

– della spada m.14

– per misurare la freccia della lama: m.8, m.16, m.23

– per misurare la resistenza del lamé: m.28

Pinza a coccodrillo: m.29, m.32, m.34

Podio per pedana: m.57, m.59

Pomolo: m.2, m.13, m.24

Pressione della molla: vedi "Peso"

Presa di corrente: m.2, m.51, m.58, allegato B

Protezione:

– principi: m.25, allegato A

– parti vitali del tiratore: allegato A

– proteggi – petto: m.25

– sotto – braccio: m.25

– sotto vesti: m.25

Protezione per il petto, vedere "Protezione"

Prototipi di apparecchi: m.47, m.53

Prove (del materiale): allegati A e B

Punta d'arresto: m.2, m.42, allegato A

– fioretto: m.10, m.11, m.13, m.29

– sciabola m.23

– spada: m.19, m.31

Registrazione di stoccate: m.39, m.45ss, allegato B (vedi REGOLAMENTO TECNICO)

Regolarità degli apparecchi: allegato B

Regolazione degli apparecchi: allegato B

Regolazione della punta della spada: m.19

Resistenza delle divise: m.25

Resistenza della gorgiera: m.25

Resistenza elettrica (ohmico): m.5, m.24, m.28, m.31, m.32, m.42, m.53, m.55, m.57, allegato B

Rulli: m.24, m.29, m.44, m.46, m.55

Saldatura

– del bottone: m.12

– dei fili: m.24, m.29, m.32

– della maglia della maschera: allegato A

Scanalatura: m.5, m.8, m.10, m.12, m.18, m.20

Sciabola: m.1, m.4, m.5, m.21ss, m.32ss, allegati A e B (vedi REGOLAMENTO TECNICO)

Sezione (delle lame): m.8, m.16, m.23

SEMI: m. 11s, m.19, m.28, m.33, m.36, m.39, m.46ss, m.52ss, allegati A e B

Segnali

– Luminosi: m.45, m.51, allegato B

– Sonori (acustici): m.45, m.51, allegato B (vedi REGOLAMENTO TECNICO)

Sensibilità degli apparecchi: allegato B

Sicurezza (dispositivo di): vedi "Dispositivi di sicurezza"

Sicurezza (misure e norme): m.1, m. 25, allegato A

Sottobraccio: vedi "Protezione"

Sottovesti di protezione, vedi "Protezione"

Spada: m.1, m.4s, m.14ss, m.30ss, allegati A e B (vedi REGOLAMENTO TECNICO)

Spillone di controllo per il grigliato della maschera: m.25, m.42

Spine di connessione: m.5, m.10, m.18, m.24, m.29, m.31, m.35, m.44, m.55

Spinotto di connessione: vedi "connessione di spine"

Strappi (aperture) nelle divise: m.25

Strappo del rullo (vedi REGOLAMENTO TECNICO): m.56

Superficie

– dell'abbigliamento: m.25

– del bottone: m.12, m.20

– della coccia: m.3, m.5

– del giubbotto conduttore: m.28, m.34, m.42, allegato B

Tempo di bloccaggio degli apparecchi: allegato B

Tenditore per le piste: m.57

Tipi di apparecchi: m.46, allegato B

Tolleranza: m.11, m.19, allegati A e B

Torace (protezione del): vedi "Protezione"

Verifica degli apparecchi, vedi "Apparecchi"

Voltaggio: vedi "Fonti di alimentazione"

INDICE GENERALE

ARMI E ATTREZZATURE DEI TIRATORI

Capitolo 1 ATTREZZATURE	1
Caratteristiche comuni a tutte le armi	1
Fioretto	4
Spada	7
Sciabola	11
Capitolo 2 ATTREZZATURE E ABBIGLIAMENTO	15
Principi generali	15
Norme specifiche per il fioretto	16
Norme specifiche per la spada	19
Norme specifiche per la sciabola	19
Capitolo 3 CONTROLLO DEI MATERIALI	21
Competenza	21
Controllo del materiale dei tiratori	23
ATTREZZATURE E MATERIALI FORNITI DAGLI ORGANIZZATORI	25
Capitolo 1 APPARECCHI DI SEGNALAZIONE	25
Tipi permessi	25
Approvazione di tipi di apparecchi	26
Condizioni che devono essere soddisfatte da qualsiasi dispositivo	26
Numero e qualità degli apparecchi	27
Verifica degli apparecchi	27
Capitolo 2 RULLI, CAVI, SPINE DI CONNESSIONE	28
Capitolo 3 PEDANE CONDUTTRICI	29
Capitolo 4 FONTI DI ALIMENTAZIONE	30
Capitolo 5 LUCI DI RIPETIZIONE	30
ALLEGATO "A"	
NORME DI SICUREZZA PER I PRODUTTORI DI ARMI, ATTREZZATURE E ABBIGLIAMENTO DEI TIRATORI	32
ARMAMENTI – 1. LE LAME	32
EQUIPAGGIAMENTI – 2. NORME PER LA FABBRICAZIONE DELLE MASCHERE	37
2.1. GRIGLIATO	37
2.2. FORMA, DIMENSIONI E METODI DI LAVORAZIONE DEGLI ELEMENTI COMPONENTI DI MASCHERE	46
ABBIGLIAMENTO – 3. NORME PER LA PRODUZIONE DI DIVISE	47
3.1. RESISTENZA DEI TESSUTI ALLA PERFORAZIONE	47

3.2. PARTI VITALI DEI TIRATORI DA PROTEGGERE	50
4. ETICHETTA' DI QUALITA'	51
ALLEGATO "B" –CARATTERISTICHE DEGLI APPARECCHI	54
A) FIORETTO	54
§ 1. APPARECCHIO CENTRALE (vedi m.51)	54
B) SPADA	55
C) SCIABOLA	56
ALLEGATO "C" – PANNELLO DI RISULTATI PER LE FINALI	58
INDICE ALFABETICO	59
INDICE GENERALE	65